

# Servisná príručka pre Dell™ Inspiron™ 620s

[Technický prehľad](#)

[Skôr než začnete](#)

[Kryt počítača](#)

[Pamäťové moduly](#)

[Predný rám](#)

[Karty PCI Express](#)

[Istiaca konzola kariet](#)

[Jednotky](#)

[Predný vstupno-výstupný panel](#)

[Modul spínača napájania](#)

[Ventilátory](#)

[Procesor](#)

[Gombiková batéria](#)

[Napájací zdroj](#)

[Systémová doska](#)

[Nastavenie systému](#)

[Aktualizácia systému BIOS](#)

---

## Poznámky, upozornenia a varovania



**POZNÁMKA:** POZNÁMKA uvádza dôležité informácie, ktoré umožňujú lepšie využitie počítača.



**UPOZORNENIE:** UPOZORNENIE označuje možné poškodenie hardvéru alebo stratu údajov a uvádza, ako sa vyhnúť problému.



**VAROVANIE:** VAROVANIE označuje možné poškodenie majetku, osobné zranenie alebo smrť.

---

Informácie v tejto príručke sa môžu zmeniť bez predchádzajúceho upozornenia.  
© 2011 Dell Inc. Všetky práva vyhradené.

Reprodukcia týchto materiálov akýmkoľvek spôsobom bez písomného súhlasu spoločnosti Dell Inc. je prísne zakázaná.

Obchodné známky použité v tomto texte: Dell™, logo DELL a Inspiron™ sú obchodné známky spoločnosti Dell Inc. Microsoft®, Windows® a logo tlačidla Štart v operačnom systéme Windows  sú buď obchodné známky alebo registrované obchodné známky spoločnosti Microsoft Corporation v USA a/alebo iných krajinách.

Ostatné ochranné známky a obchodné názvy sa v tejto príručke môžu používať ako odkazy na spoločnosti, ktoré si uplatňujú nárok na tieto známky a názvy ich výrobkov. Spoločnosť Dell Inc. sa zrieka akéhokolvek nároku na vlastníctvo iných, než vlastných ochranných znáмок a obchodných názvov.

2011 - 05 Rev. A00

Regulačný model: Séria D06D  
Regulačný typ: D06D001

[Späť na stranu s obsahom](#)

## Skôr než začnete

Servisná príručka pre Dell™ Inspiron™ 620s

- [Technické údaje](#)
- [Odporúčané nástroje](#)
- [Vypnutie počítača](#)
- [Bezpečnostné pokyny](#)

Táto príručka opisuje pokyny na demontáž a inštaláciu komponentov vášho počítača. Ak nie je uvedené inak, predpokladá sa, že sú pri každom postupe splnené tieto podmienky:

1. Vykonali ste kroky, ktoré uvádza časť [Vypnutie počítača](#) a [Bezpečnostné pokyny](#).
1. Prečítali ste si bezpečnostné informácie dodané spolu s počítačom.
1. Komponent možno opätovne nainštalovať, alebo ak bol zakúpený zvlášť, inštalovať tak, že vykonáte postup demontáže v opačnom poradí krokov.

---

## Technické údaje

Informácie o technických údajoch svojho počítača nájdete v *inštaláčnej príručke* na adrese [support.dell.com/manuals](http://support.dell.com/manuals).

---

## Odporúčané nástroje

Pokyny uvedené v tomto dokumente môžu vyžadovať použitie nasledujúcich nástrojov:

1. malý plochý skrutkovač,
1. malý križový skrutkovač,
1. plastové páčidlo,
1. spustiteľný aktualizčný program systému BIOS, ktorý je k dispozícii na lokalite [support.dell.com](http://support.dell.com).

---

## Vypnutie počítača

**UPOZORNENIE:** Predtým, než vypnete počítač, si uložte a zatvorte všetky otvorené súbory a zatvorte všetky otvorené programy, aby ste zabránili strate údajov.

1. Uložte a zatvorte všetky otvorené súbory a ukončíte všetky otvorené programy.
2. Ak chcete vypnúť operačný systém, kliknite na tlačidlo **Štart**  a potom na možnosť **Vypnúť**.
3. Skontrolujte, či je počítač vypnutý. Ak sa váš počítač nevypne automaticky, keď vypnete operačný systém, stlačte a držte spínač napájania, kým sa počítač nevypne.

---

## Bezpečnostné pokyny

Dodrievaním nasledujúcich bezpečnostných pokynov sa vyhnete prípadnému poškodeniu počítača a zaistíte aj svoju osobnú bezpečnosť.

**VAROVANIE:** Pred prácou vnútri počítača si prečítajte bezpečnostné pokyny, ktoré ste dostali s vaším počítačom. Ďalšie informácie o bezpečnosti a overených postupoch nájdete na stránke so zákonnými požiadavkami portálu [www.dell.com](http://www.dell.com) na adrese [www.dell.com/regulatory\\_compliance](http://www.dell.com/regulatory_compliance).

**UPOZORNENIE:** Opravovať počítač môže len oprávnený servisný technik. Poškodenie v dôsledku servisu, ktorý nie je oprávnený spoločnosťou Dell, nespadá pod ustanovenia záruky.

**UPOZORNENIE:** Ak odpájate kábel, potiahnite ho za prípojku alebo pevnú ťahaciu úchytku, ale nie za samotný kábel. Niektoré káble majú konektor zaistený zarážkami; pred odpojením takéhoto kábla stlačte zarážku. Konektory od seba odpájajte plynulým ťahom rovným smerom – zabránite tým ohnutiu kolíkov. Skôr než kábel pripojíte, presvedčíte sa, či sú oba konektory správne orientované a vyrovnané.

**UPOZORNENIE:** V záujme vyhnúť sa poškodeniu počítača vykonajte predtým, než začnete s prácou vo vnútri počítača, nasledovné kroky.

1. Pracovný povrch musí byť rovný a čistý, aby sa nepoškriabal kryt počítača.

2. Vypnite počítač (pozrite [Vypnutie počítača](#)) a všetky pripojené zariadenia.

**△ UPOZORNENIE:** Ak chcete odpojiť sieťový kábel, najskôr odpojte kábel z počítača a potom ho odpojte zo sieťového zariadenia.

3. Z počítača odpojte všetky telefónne alebo sieťové káble.
4. Odpojte počítač a všetky pripojené zariadenia z elektrických zásuviek.
5. Odpojte od počítača všetky pripojené zariadenia.
6. Stlačte a vyberte prípadné karty nainštalované v čítačke pamäťových kariet.
7. Stlačte a podržte stlačený vypínač, aby ste uzemnili systémovú dosku.

**△ UPOZORNENIE:** Než sa dotknete akéhokoľvek komponentu vo vnútri počítača, uzemnite sa dotykom nenatretého kovového povrchu - napríklad sa dotknite kovovej zadnej časti počítača. Počas práce sa opakovane dotýkajte nenatretého kovového povrchu, aby sa rozptýlila statická elektrina, ktorá by mohla poškodiť vnútorné súčiastky.

---

[Späť na stranu s obsahom](#)

[Späť na stranu s obsahom](#)

## Predný rám

Servisná príručka pre Dell™ Inspiron™ 620s

- [Demontáž predného rámu](#)
- [Inštalácia predného rámu](#)

**VAROVANIE:** Pred prácou vnútri počítača si prečítajte bezpečnostné pokyny, ktoré ste dostali s vaším počítačom. Ďalšie informácie o bezpečnosti a overených postupoch nájdete na stránke so zákonnými požiadavkami portálu [www.dell.com](http://www.dell.com) na adrese [www.dell.com/regulatory\\_compliance](http://www.dell.com/regulatory_compliance).

**VAROVANIE:** Ak sa chcete vyhnúť zásahu elektrickým prúdom, pred zložením krytu odpojte počítač z elektrickej zásuvky.

**VAROVANIE:** Nepracujte s počítačom bez nainštalovaných krytov (vrátane krytu počítača, predných rámov, výplní, vložiek predného panela, atď.).

**UPOZORNENIE:** Opravovať počítač môže len oprávnený servisný technik. Poškodenie v dôsledku servisu, ktorý nie je oprávnený spoločnosťou Dell, nespadá pod ustanovenia záruky.

### Demontáž predného rámu

1. Postupujte podľa pokynov v časti [Skôr než začnete](#).
2. Zložte kryt počítača (pozrite [Zloženie krytu počítača](#)).
3. Postavte počítač do zvislej polohy.
4. Uchopte a postupne, po jednom uvoľňujte západky predného rámu, postupujúc smerom von od predného panela.
5. Predný rám otáčajte a ťahajte smerom od prednej strany počítača, aby sa spony predného rámu uvoľnili z otvorov predného panela.

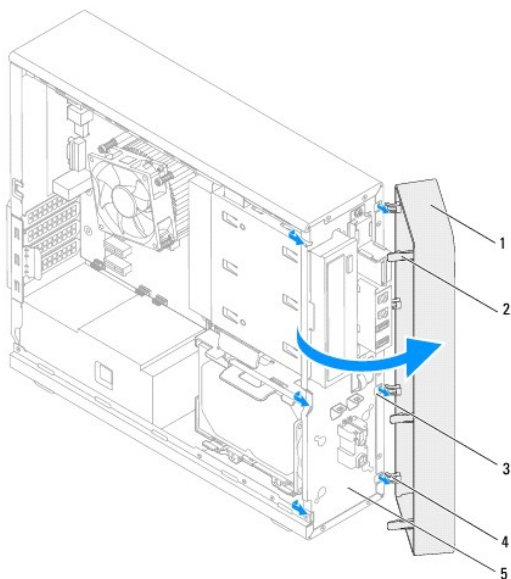

1 predný rám	2 západky predného rámu (3)
3 otvory predného panela (4)	4 spony predného rámu (4)
5 predný panel	

6. Predný rám odložte nabok na bezpečné miesto.

## Inštalácia predného rámu

1. Postupujte podľa pokynov v časti [Skôr než začnete](#).
2. Spony predného rámu zarovnajte s otvormi predného panela a zasuňte ich.
3. Otočte predný rám smerom k počítaču, kým západky predného rámu nenaskočia na svoje miesta.

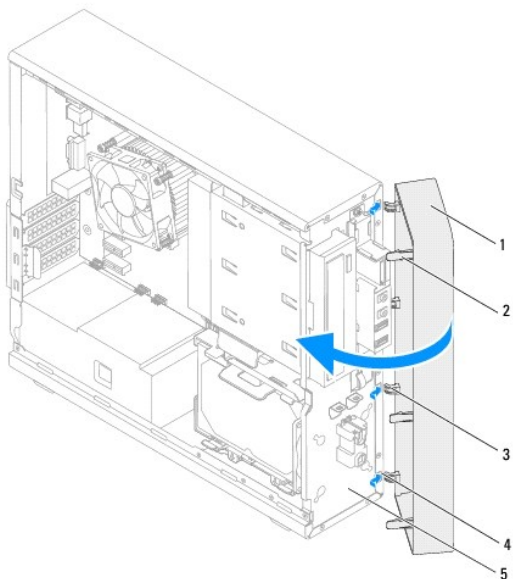

1	predný rám	2	západky predného panela (3)
3	spony predného rámu (4)	4	otvory predného panela (4)
5	predný panel		

4. Nasaďte kryt počítača (pozrite [Inštalácia krytu počítača](#)).

---

[Späť na stranu s obsahom](#)

[Späť na stranu s obsahom](#)

## Aktualizácia systému BIOS

### Servisná príručka pre Dell™ Inspiron™ 620s

Systém BIOS môže vyžadovať aktualizáciu, ak je aktualizácia k dispozícii alebo pri výmene systémovej dosky. Ak chcete aktualizovať systém BIOS:

1. Zapnite počítač.
2. Choďte na stránku [support.dell.com/support/downloads](http://support.dell.com/support/downloads).
3. Nájdite si aktualizčný súbor systému BIOS pre svoj počítač.

 **POZNÁMKA:** Servisný štítek vášho počítača sa nachádza na označení v hornej časti počítača.

Ak máte servisný štítek počítača:

- a. Kliknite na položku **Enter a Tag** (Zadať štítek).
- b. **Zadajte** servisný štítek svojho počítača do poľa **Enter a service tag** (Zadajte servisný štítek), kliknite na tlačidlo **Go** (Štart) a pokračujte krokom [krok 4](#).

Ak nemáte servisný štítek počítača:

- a. Kliknite na **Select Model** (Vybrať model).
- b. Vyberte typ výrobku v zozname **Select Your Product Family** (Vyberte rad svojho výrobku).
- c. Vyberte značku výrobku v zozname **Select Your Product Line** (Vyberte líniu svojho výrobku).
- d. Vyberte číslo modelu výrobku v zozname **Select Your Product Model** (Vyberte model svojho výrobku).

 **POZNÁMKA:** Ak ste vybrali iný model a chcete začať odznova, kliknite na položku **Start Over** (Začať znova) v pravej hornej časti ponuky.

- e. Kliknite na položku **Confirm** (Potvrdiť).

4. Na obrazovke sa objaví zoznam s výsledkami. Kliknite na položku **BIOS**.
5. Kliknutím na prepojenie **Download Now** (Prevziať teraz) preberiete najnovší súbor systému BIOS. Zobrazí sa okno **File Download** (Prevziať súbor).
6. Kliknutím na možnosť **Save** (Uložiť) uložte súbor na pracovnú plochu. Súbor sa uloží na vašu pracovnú plochu.
7. Keď sa zobrazí okno **Download Complete** (Prevzatie je ukončené), kliknite na možnosť **Close** (Zavrieť). Na pracovnej ploche sa zobrazí ikona súboru, ktorá má rovnaký názov ako prevzatý aktualizčný súbor systému BIOS.
8. Dvackrát kliknite na ikonu súboru na pracovnej ploche a postupujte podľa pokynov na obrazovke.

---

[Späť na stranu s obsahom](#)

[Späť na stranu s obsahom](#)

## Karty PCI Express

Servisná príručka pre Dell™ Inspiron™ 620s

- [Demontáž kariet PCI Express](#)
- [Inštalácia kariet PCI Express](#)
- [Konfigurácia počítača po odpojení alebo nainštalovaní karty PCI Express](#)

**VAROVANIE:** Pred prácou vnútri počítača si prečítajte bezpečnostné pokyny, ktoré ste dostali s vaším počítačom. Ďalšie informácie o bezpečnosti a overených postupoch nájdete na stránke so zákonnými požiadavkami portálu [www.dell.com](http://www.dell.com) na adrese [dell.com/regulatory\\_compliance](http://dell.com/regulatory_compliance).

**VAROVANIE:** Ak sa chcete vyhnúť zásahu elektrickým prúdom, pred zložením krytu odpojte počítač z elektrickej zásuvky.

**VAROVANIE:** Nepracujte s počítačom bez nainštalovaných krytov (vrátane krytu počítača, rámov, výplní, vložiek predného panela, atď.).

**UPOZORNENIE:** Opravovať počítač môže len oprávnený servisný technik. Poškodenie v dôsledku servisu, ktorý nie je oprávnený spoločnosťou Dell, nespadá pod ustanovenia záruky.

### Demontáž kariet PCI Express

1. Postupujte podľa pokynov v časti [Skôr než začnete](#).
2. Zložte kryt počítača (pozrite [Zloženie krytu počítača](#)).
3. Odpojte istiacu konzolu kariet (pozrite [Demontáž istiacej konzoly kariet](#)).
4. Odpojte všetky káble, ktoré sú pripojené ku karte, ak sú prítomné.
5. Vyberte kartu PCI Express zo zásuvky pre kartu:

Karta PCI Express x1 — uchopte kartu za horné rohy a vyberte ju z konektora.

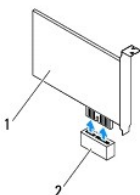

1	karta PCI Express x1	2	zásuvka pre kartu PCI Express x1
---	----------------------	---	----------------------------------

Karta PCI Express x16 — istiacia zarážka na zásuvke pre kartu PCI Express x16 sa môže líšiť v závislosti od modelu počítača. V závislosti od konkrétneho typu istiacej zarážky na zásuvke pre kartu PCI Express x16 vykonajte jeden z nasledovných krokov.

1. Potlačte istiacu zarážku na stranu, uchopte kartu za horné rohy a vyberte ju z konektora.

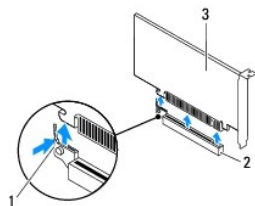

1	istiacia zarážka	2	zásuvka pre kartu PCI Express x16
3	karta PCI Express x16		

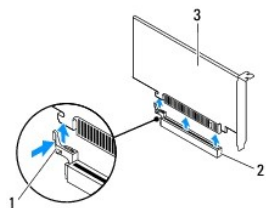

1	istiaca zarážka	2	zásuvka pre kartu PCI Express x16
3	karta PCI Express x16		

- 1 Zatlačte istiacu zarážku nadol, uchopte kartu za horné rohy a vytiahnite ju z konektora.

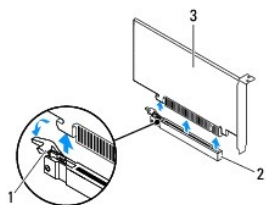

1	istiaca zarážka	2	zásuvka pre kartu PCI Express x16
3	karta PCI Express x16		

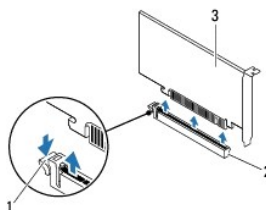

1	istiaca zarážka	2	zásuvka pre kartu PCI Express x16
3	karta PCI Express x16		

6. Ak trvalo odstraňujete kartu, do prázdneho otvoru zásuvky na kartu nainštalujte výplň.

**POZNÁMKA:** Inštalácia výplní do prázdnych otvorov na zásuvke pre kartu je potrebná na dodržanie certifikácie FCC počítača. Výplne zároveň chránia počítač pred prachom a nečistotami.

## Inštalácia kariet PCI Express

1. Postupujte podľa pokynov v časti [Skôr než začnete](#).

2. Pripravte kartu na inštaláciu.

Pozrite si dokumentáciu dodanú spolu s kartou, kde nájdete informácie o konfigurácii karty, vytváraní interných spojení alebo iných prispôbeniach počítača.

3. Pripojte kartu PCI Express do zásuvky pre kartu:

**Karta PCI Express x1** — vložte kartu PCI Express do zásuvky na systémovej doske a pevne ju zatlačte nadol. Overte si, že karta PCI Express je v zásuvke úplne zasunutá.





1 karta PCI Express x1	2 zásuvka pre kartu PCI Express x1
------------------------	------------------------------------

**Karta PCI Express x16** – istiaci zarážka na zásuvke pre kartu PCI Express x16 sa môže líšiť v závislosti od modelu počítača. V závislosti od konkrétneho typu istiaci zarážky na zásuvke pre kartu PCI Express x16 vykonajte jeden z nasledovných krokov.

- 1 Potlačte istiacu zarážku na stranu, vložte kartu PCI Express do zásuvky na systémovej doske a pevne ju zatlačte nadol. Overte si, že karta PCI Express je v zásuvke úplne zasunutá.

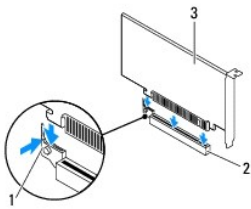

1 istiaci zarážka	2 zásuvka pre kartu PCI Express x16
3 karta PCI Express x16	

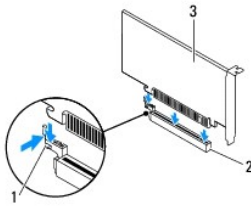

1 istiaci zarážka	2 zásuvka pre kartu PCI Express x16
3 karta PCI Express x16	

- 1 Kartu PCI Express vložte do zásuvky na systémovej doske a pevne ju zatlačte. Overte si, že karta PCI Express je v zásuvke úplne zasunutá.

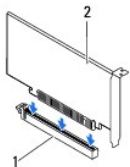

1 zásuvka pre kartu PCI Express x16	2 karta PCI Express x16
-------------------------------------	-------------------------



1 | zásuvka pre kartu PCI Express x16 | 2 | karta PCI Express x16 |

4. Nainštalujte istiacu konzolu kariet (pozrite [Inštalácia istiacej konzoly kariet](#)).
5. Pripojte káble, ktoré majú byť pripojené ku karte.  
Pozrite si dokumentáciu dodávanú s kartou, kde nájdete informácie o zapojeniach káblov karty.

**UPOZORNENIE:** Káble karty nevedte ponad alebo poza karty. Káble, ktoré sú vedené ponad karty, zabraňujú správne zatvoreniu krytu počítača alebo spôsobia poškodenie zariadenia.

6. Nasaďte kryt počítača (pozrite [Inštalácia krytu počítača](#)).
7. Počítač a zariadenia znova zapojte do elektrických zásuviek a potom ich zapnite.
8. Informácie o dokončení inštalácie nájdete v časti [Konfigurácia počítača po odpojení alebo nainštalovaní karty PCI Express](#).

## Konfigurácia počítača po odpojení alebo nainštalovaní karty PCI Express

**POZNÁMKA:** Informácie o umiestnení externých konektorov nájdete v *inštaláčnej príručke*. Informácie o inštalácii ovládačov a softvéru pre vašu kartu nájdete v dokumentácii, ktorá bola dodaná s kartou.

	Nainštalovaná	Odstránená
<b>Zvuková karta</b>	<ol style="list-style-type: none"><li>1. Prejdite do nastavenia systému (pozrite <a href="#">Nastavenie systému</a>).</li><li>2. Prejdite na časť <b>Onboard Audio Controller</b> (Radič zvuku na základnej doske) a zmeňte nastavenie na hodnotu <b>Disabled</b> (Zakázané).</li><li>3. Pripojte externé zvukové zariadenia ku konektorom zvukovej karty.</li></ol>	<ol style="list-style-type: none"><li>1. Prejdite do nastavenia systému (pozrite <a href="#">Nastavenie systému</a>).</li><li>2. Prejdite na časť <b>Onboard Audio Controller</b> (Radič zvuku na základnej doske) a zmeňte nastavenie na hodnotu <b>Enabled</b> (Zapnuté).</li><li>3. Externé zvukové zariadenia pripojte ku konektorom na zadnom paneli počítača.</li></ol>
<b>Sieťová karta</b>	<ol style="list-style-type: none"><li>1. Prejdite do nastavenia systému (pozrite <a href="#">Nastavenie systému</a>).</li><li>2. Prejdite na časť <b>Onboard LAN Controller</b> (Radič LAN na základnej doske) a zmeňte nastavenie na hodnotu <b>Disabled</b> (Vypnuté).</li><li>3. Pripojte sieťový kábel ku konektoru sieťovej karty.</li></ol>	<ol style="list-style-type: none"><li>1. Prejdite do nastavenia systému (pozrite <a href="#">Nastavenie systému</a>).</li><li>2. Prejdite na časť <b>Onboard LAN Controller</b> (Radič LAN na základnej doske) a zmeňte nastavenie na hodnotu <b>Enabled</b> (Zapnuté).</li><li>3. Pripojte kábel siete ku konektoru integrovanej siete.</li></ol>

[Späť na stranu s obsahom](#)

[Späť na stranu s obsahom](#)

## Istiaca konzola kariet

Servisná príručka pre Dell™ Inspiron™ 620s

- [Demontáž istiacej konzoly kariet](#)
- [Inštalácia istiacej konzoly kariet](#)

- ⚠ **VAROVANIE:** Pred prácou vnútri počítača si prečítajte bezpečnostné pokyny, ktoré ste dostali s vaším počítačom. Ďalšie informácie o bezpečnosti a overených postupoch nájdete na stránke so zákonnými požiadavkami portálu [www.dell.com](http://www.dell.com) na adrese [dell.com/regulatory\\_compliance](http://dell.com/regulatory_compliance).
- ⚠ **VAROVANIE:** Ak sa chcete vyhnúť zásahu elektrickým prúdom, pred zložením krytu odpojte počítač z elektrickej zásuvky.
- ⚠ **VAROVANIE:** Nepracujte s počítačom bez nainštalovaných krytov (vrátane krytu počítača, rámov, výplní, vložiek predného panela, atď.).
- ⚠ **UPOZORNENIE:** Opravovať počítač môže len oprávnený servisný technik. Poškodenie v dôsledku servisu, ktorý nie je oprávnený spoločnosťou Dell, nespadá pod ustanovenia záruky.

### Demontáž istiacej konzoly kariet

1. Postupujte podľa pokynov v časti [Skôr než začnete](#).
2. Zložte kryt počítača (pozrite [Zloženie krytu počítača](#)).
3. Zatlačením uvoľňovacieho jazýčka uvoľníte istiacu konzolu kariet zo skrinky.

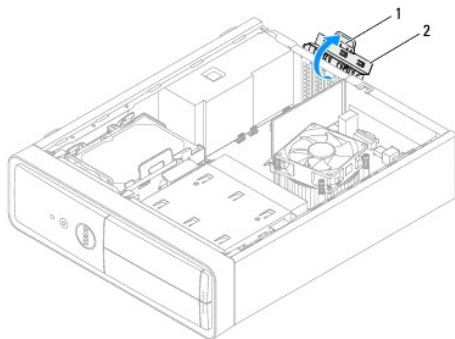

1	uvoľňovací jazýček	2	istiaca konzola kariet
---	--------------------	---	------------------------

### Inštalácia istiacej konzoly kariet

1. Postupujte podľa pokynov v časti [Skôr než začnete](#).
2. Otočte a zatlačte istiacu konzolu kariet smerom k počítaču, kým nezapadne na miesto.
3. Nasadte kryt počítača (pozrite [Inštalácia krytu počítača](#)).

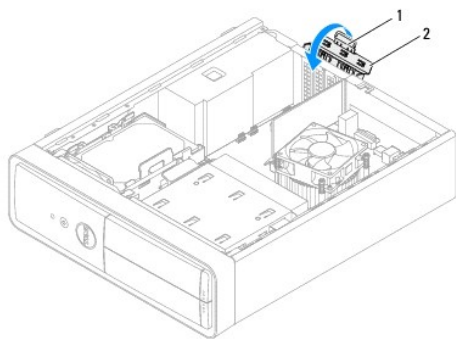

1 uvolňovací jazýček 2 držiak karty

---

[Späť na stranu s obsahom](#)

[Späť na stranu s obsahom](#)

## Gombíková batéria

Servisná príručka pre Dell™ Inspiron™ 620s

- [Demontáž gombíkovej batérie](#)
- [Inštalácia gombíkovej batérie](#)

- ⚠ **VAROVANIE:** Pred prácou vnútri počítača si prečítajte bezpečnostné pokyny, ktoré ste dostali s vaším počítačom. Ďalšie informácie o bezpečnosti a overených postupoch nájdete na stránke so zákonnými požiadavkami portálu [www.dell.com](http://www.dell.com) na adrese [www.dell.com/regulatory\\_compliance](http://www.dell.com/regulatory_compliance).
- ⚠ **VAROVANIE:** Nová batéria môže explodovať, ak sa nesprávne nainštaluje. Batériu vždy nahradte rovnakým alebo ekvivalentným typom podľa odporúčania výrobcu. Použité batérie zlikvidujte podľa pokynov výrobcu.
- ⚠ **VAROVANIE:** Ak sa chcete vyhnúť zásahu elektrickým prúdom, pred zložením krytu odpojte počítač z elektrickej zásuvky.
- ⚠ **VAROVANIE:** Nepracujte s počítačom bez nainštalovaných krytov (vrátane krytu počítača, rámov, výplní, vložiek predného panela, atď.).
- ⚠ **UPOZORNENIE:** Opravovať počítač môže len oprávnený servisný technik. Poškodenie v dôsledku servisu, ktorý nie je oprávnený spoločnosťou Dell, nespadá pod ustanovenia záruky.

### Demontáž gombíkovej batérie

1. Poznačte si údaje v nastaveniach systému (pozrite [Nastavenie systému](#)), aby ste po nainštalovaní novej gombíkovej batérie mohli obnoviť správne nastavenia.
2. Postupujte podľa pokynov v časti [Skôr než začnete](#).
3. Zložte kryt počítača (pozrite [Zloženie krytu počítača](#)).
4. Nájdite objímku batérie na systémovej doske (pozrite [Komponenty systémovej dosky](#)).

⚠ **UPOZORNENIE:** Ak batériu z objímky vypáčite pomocou tupého predmetu, dávajte pozor na to, aby ste sa ním nedotkli systémovej dosky. Pred pokusom o vypáčenie batérie sa uistite, že predmet je vložený medzi batériu a objímku. V opačnom prípade by ste mohli poškodiť systémovú dosku vyložením objímky alebo porušením obvodov na systémovej doske.

5. Stlačením páčky na uvoľnenie batérie odpojte gombíkovú batériu.

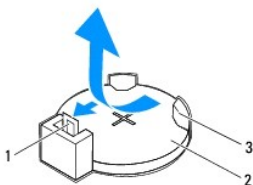

1	páčka na uvoľnenie batérie	2	gombíková batéria
3	objímka batérie		

6. Batériu odložte na bezpečné miesto.

### Inštalácia gombíkovej batérie

1. Postupujte podľa pokynov v časti [Skôr než začnete](#).
2. Vložte novú gombíkovú batériu (CR2032) do objímky so stranou označenou „+“ smerujúcou hore a zatlačte ju na svoje miesto.

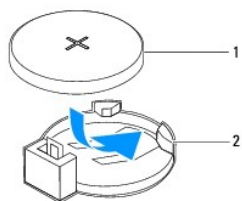

1	gombíková batéria	2	objímka batérie
---	-------------------	---	-----------------

3. Nasaďte kryt počítača (pozrite [Inštalácia krytu počítača](#)).
4. Počítač a zariadenia zapojte do elektrických zásuviek a potom ich zapnite.
5. Spustite nastavenie systému (pozrite [Nastavenie systému](#)) a obnovte nastavenia, ktoré ste si zaznamenali v časti [krok 1](#).

---

[Späť na stranu s obsahom](#)

[Späť na stranu s obsahom](#)

## Kryt počítača

Servisná príručka pre Dell™ Inspiron™ 620s

- [Zloženie krytu počítača](#)
- [Inštalácia krytu počítača](#)

- ⚠ **VAROVANIE:** Pred prácou vnútri počítača si prečítajte bezpečnostné pokyny, ktoré ste dostali s vaším počítačom. Ďalšie informácie o bezpečnosti a overených postupoch nájdete na stránke so zákonnými požiadavkami portálu [www.dell.com](http://www.dell.com) na adrese [www.dell.com/regulatory\\_compliance](http://www.dell.com/regulatory_compliance).
- ⚠ **VAROVANIE:** Aby ste sa chránili pred pravdepodobnosťou úrazu elektrickým prúdom, porezaním pohybujúcimi sa vrtuľami ventilátora alebo inými neočakávanými zraneniami, pred zložením krytu vždy počítač odpojte od elektrickej zásuvky.
- ⚠ **VAROVANIE:** Nepracujte s počítačom bez nainštalovaných krytov (vrátane krytu počítača, rámov, výplní, vložiek predného panela, atď.).
- ⚠ **UPOZORNENIE:** Opravovať počítač môže len oprávnený servisný technik. Poškodenie v dôsledku servisu, ktorý nie je oprávnený spoločnosťou Dell, nespadá pod ustanovenia záruky.
- ⚠ **UPOZORNENIE:** Zabezpečte dostatočný priestor pre počítač so zloženým krytom - minimálne 30 cm (1 stopu) priestoru pracovnej plochy.

## Zloženie krytu počítača

1. Postupujte podľa pokynov v časti [Skôr než začnete](#).
2. Položte počítač na bočnú stranu tak, aby smeroval stranou krytu hore.
3. Pomocou skrutkovača odskrutkujte dve skrutky, ktoré zaisťujú kryt počítača ku skrinke.
4. Kryt počítača uvoľnite tak, že ho odsuniete od prednej časti počítača.
5. Odnímte kryt z počítača a odložte ho nabok na bezpečné miesto.

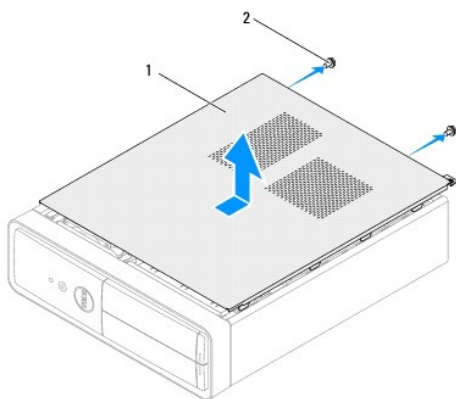

1	kryt počítača	2	skrutky (2)
---	---------------	---	-------------

## Inštalácia krytu počítača

1. Postupujte podľa pokynov v časti [Skôr než začnete](#).
2. Zapojte všetky káble a káble usporiadajte tak, aby neprekážali.
3. Ubezpečte sa, v počítači nezostali žiadne nástroje alebo diely navyše.
4. Zarovnajzte západky na spodnej strane krytu počítača s otvormi umiestnenými na hrane skrinky.

5. Stlačte kryt počítača nadol a posuňte ho smerom k prednej časti počítača.
6. Pomocou skrutkovača zaskrutkujte dve skrutky, ktoré zaisťujú kryt počítača ku skrinke.

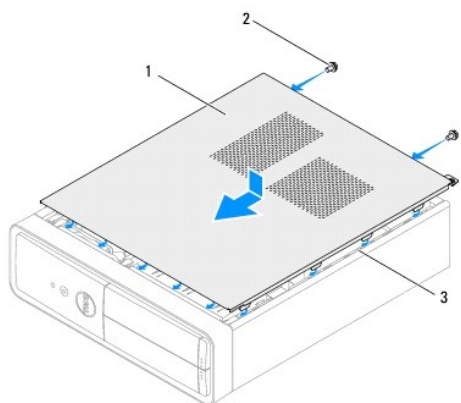

1	kryt počítača	2	skrutky (2)
3	otvory		

7. Postavte počítač do zvislej polohy.

---

[Späť na stranu s obsahom](#)



[Späť na stranu s obsahom](#)

## Procesor

### Servisná príručka pre Dell™ Inspiron™ 620s

- [Demontáž procesora](#)
- [Inštalácia procesora](#)

- ⚠ **VAROVANIE:** Pred prácou vnútri počítača si prečítajte bezpečnostné pokyny, ktoré ste dostali s vaším počítačom. Ďalšie informácie o bezpečnosti a overených postupoch nájdete na stránke so zákonnými požiadavkami portálu [www.dell.com](http://www.dell.com) na adrese [www.dell.com/regulatory\\_compliance](http://www.dell.com/regulatory_compliance).
- ⚠ **VAROVANIE:** Ak sa chcete vyhnúť zásahu elektrickým prúdom, pred zložením krytu odpojte počítač z elektrickej zásuvky.
- ⚠ **VAROVANIE:** Nepracujte s počítačom bez nainštalovaných krytov (vrátane krytu počítača, predných rámov, držiakov výplne, vložiek predného panela, atď.).
- ⚠ **UPOZORNENIE:** Opravovať počítač môže len oprávnený servisný technik. Poškodenie v dôsledku servisu, ktorý nie je oprávnený spoločnosťou Dell, nespadá pod ustanovenia záruky.
- ⚠ **UPOZORNENIE:** Ak nepoznáte postupy odstraňovania a výmeny hardvéru, nevykonávajte nasledujúce kroky. Nesprávne vykonanie nasledujúcich krokov môže poškodiť vašu systémovú dosku. Informácie o technickom servise nájdete v *Inštaláčnej príručke*.

## Demontáž procesora

1. Riadte sa postupmi uvedenými v časti [Skôr než začnete](#).
2. Zložte kryt počítača (pozrite [Zloženie krytu počítača](#)).

- ⚠ **UPOZORNENIE:** Napriek plastovému chrániču môže byť zostava chladiča počas normálnej prevádzky veľmi horúca. Predtým, než sa jej dotknete, nechajte ju dostatočne dlho vychladnúť.

3. Demontujte zostavu ventilátora a chladiča procesora (pozrite [Demontáž zostavy ventilátora a chladiča procesora](#)).

- 🔧 **POZNÁMKA:** Ak pre nový procesor nepotrebujete nový chladič, použite pri výmene procesora pôvodnú zostavu chladiča.

4. Uvoľňovaciu páčku stlačte nadol a potom ju ťahajte smerom von, aby ste ju uvoľnili zo západky, ktorá ju zaisťuje.
5. Uvoľňovaciu páčku úplne vytiahnite, aby ste mohli otvoriť kryt procesora.

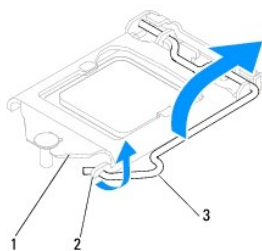

1	kryt procesora	2	západka	3	uvoľňovacia páčka
---	----------------	---	---------	---	-------------------

- ⚠ **UPOZORNENIE:** Pri odpájaní procesora sa nedotýkajte kolíkov v zásuvke a dbajte, aby na kolíky v zásuvke nespadol žiadny predmet.

6. Opatrne zdvihnite procesor a odpojte ho zo zásuvky.

Uvoľňovaciu páčku nechajte vysunutú v uvoľnenej polohe, aby bola zásuvka pripravená pre nový procesor.

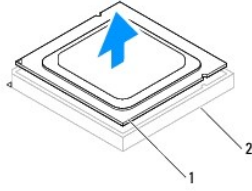

1	procesor	2	zásuvka
---	----------	---	---------

## Inštalácia procesora

**UPOZORNENIE:** Uzemnite sa tak, že sa dotknete nenatretého kovového povrchu na zadnej strane počítača.

**UPOZORNENIE:** Pri inštalácii procesora sa nedotýkajte kolíkov v zásuvke, ani nedovoľte, aby na kolíky v zásuvke spadol nejaký predmet.

1. Riadťte sa postupmi uvedenými v časti [Skôr než začnete](#).
2. Vyberte nový procesor a dávajte pozor, aby ste sa nedotkli dolnej strany procesora.

**UPOZORNENIE:** Procesor v zásuvke nasmerujte do správnej polohy, aby ste zabránili trvalému poškodeniu procesora a počítača, keď ho zapnete.

3. Ak nie je uvoľňovacia páčka na zásuvke úplne vysunutá, vysuňte ju do tejto polohy.
4. Zarovnávacíe drážky na procesore umiestnite do polohy proti dvom zarovnávacím západkám na zásuvke.
5. Zarovnajete rohy procesora a zásuvky s kolíkmi 1.

**UPOZORNENIE:** Aby ste predišli poškodeniu, dbajte na správne zarovnanie procesora so zásuvkou a pri inštalácii procesora nevyvíjajte prílišnú silu.

Procesor zasuňte zľahka do zásuvky a dbajte na jeho správne umiestnenie.

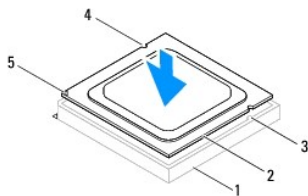

1	zásuvka	2	procesor	3	zarovnávacíe západky (2)
4	zarovnávacíe drážky (2)	5	indikátor kolíka 1 procesora		

**UPOZORNENIE:** Zabezpečte, aby bol výrez krytu procesora umiestnený pod zarovnávacím kolíkom.

6. Keď je procesor úplne umiestnený v zásuvke, zatvorte kryt procesora.
7. Uvoľňovaciu páčku otočte nadol a umiestnite ju pod západku na kryte procesora.

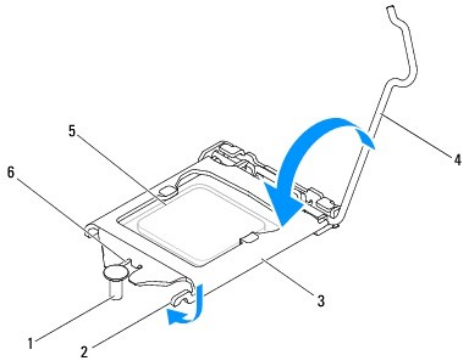

1	zarovňavací kolík	2	západka	3	kryt procesora
4	uvoľňovacia páčka	5	procesor	6	výrez krytu procesora

8. Vyčistite teplovodivú pastu zo spodnej časti chladiča.

**⚠ UPOZORNENIE:** Naneste novú teplovodivú pastu. Nová teplovodivá pasta je nevyhnutná pre zabezpečenie primeranej tepelnej väzby, ktorá sa vyžaduje pre optimálnu prevádzku procesora.

9. Novú teplovodivú pastu naneste na vrchnú časť procesora.

10. Nainštalujte zostavu ventilátora a chladiča procesora (pozrite [Inštalácia zostavy ventilátora a chladiča procesora](#)).

**⚠ UPOZORNENIE:** Ubezpečte sa, že zostava ventilátora a chladiča procesora je správne osadená a zaistená.

11. Nasaďte kryt počítača (pozrite [Inštalácia krytu počítača](#)).

12. Počítač a zariadenia zapojte do elektrických zásuviek a zapnite ich.

---

[Späť na stranu s obsahom](#)

[Späť na stranu s obsahom](#)

## Jednotky

Servisná príručka pre Dell™ Inspiron™ 620s

- [Pevný disk](#)
- [Optická jednotka](#)

**VAROVANIE:** Pred prácou vnútri počítača si prečítajte bezpečnostné pokyny, ktoré ste dostali s vašim počítačom. Ďalšie informácie o bezpečnosti a overených postupoch nájdete na stránke so zákonnými požiadavkami portálu [www.dell.com](http://www.dell.com) na adrese [www.dell.com/regulatory\\_compliance](http://www.dell.com/regulatory_compliance).

**VAROVANIE:** Aby ste predišli úrazu elektrickým prúdom, pred zložením krytu vždy odpojte počítač z elektrickej zásuvky.

**VAROVANIE:** Nepracujte s počítačom bez nainštalovaných krytov (vrátane krytu počítača, rámov, držiakov výplne, vložiek predného panela, atď.).

**UPOZORNENIE:** Oprava počítača môže len oprávnený servisný technik. Poškodenie v dôsledku servisu, ktorý nie je oprávnený spoločnosťou Dell, nespadá pod ustanovenia záruky.

## Pevný disk

### Demontáž zostavy pevného disku

**UPOZORNENIE:** Ak vymieňate pevný disk, ktorý obsahuje údaje, ktoré si chcete ponecha, musíte si pred začatím tohto postupu svoje súbory zálohovať.

1. Postupujte podľa pokynov v časti [Skôr než začnete](#).
2. Demontujte kryt počítača (pozrite [Zloženie krytu počítača](#)).
3. Odpojte napájací a dátový kábel od pevného disku.

**POZNÁMKA:** Ak teraz nevymieňate pevný disk, odpojte druhý koniec dátového kábla od konektora systémovej dosky a odložte ho nabok. Dátový kábel môžete použiť na inštaláciu pevného disku neskôr.

4. Zatláčte na úchytke na zostave pevného disku a vyberte zostavu pevného disku z počítača.

**UPOZORNENIE:** Dávajte pozor, aby ste pri vyberaní alebo vkladaní pevného disku nepoškriabali obvodovú dosku pevného disku.

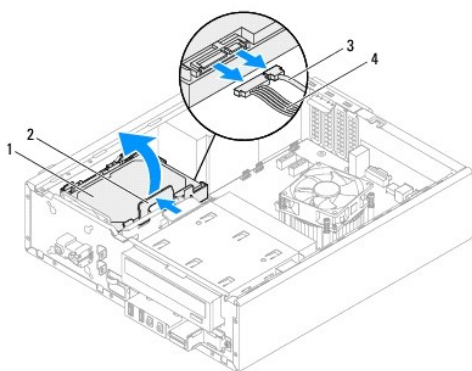

1	pevný disk	2	úchytka
3	dátový kábel	4	napájací kábel

5. Ak sa odpojením pevného disku zmení konfigurácia jednotiek, skontrolujte, či sa tieto zmeny prejavia v nastavení systému (pozrite [Nastavenie systému](#)).

## Demontáž rámu pevného disku

1. Postupujte podľa pokynov v časti [Skôr než začnete](#).
2. Demontujte zostavu pevného disku (pozrite [Demontáž zostavy pevného disku](#)).
3. Potiahnite úchytky rámu pevného disku smerom von a vyberte pevný disk z rámu pevného disku.

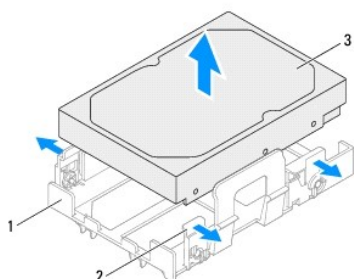

1	rám pevného disku	2	úchytky (4)
3	pevný disk		

## Inštalácia pevného disku

1. Postupujte podľa pokynov v časti [Skôr než začnete](#).
2. Potiahnite úchytka rámu pevného disku smerom von a vložte pevný disk do rámu pevného disku.
3. Skontrolujte, či sú kolíky na ráme pevného disku správne dosadnuté v otvoroch na kolíky na pevnom disku.
4. Nainštalujte zostavu pevného disku (pozrite [Inštalácia zostavy pevného disku](#)).

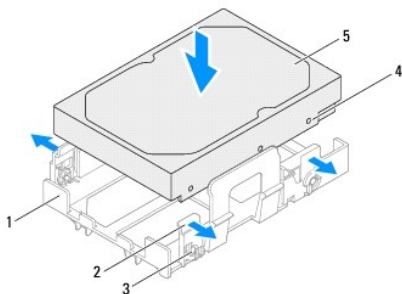

1	rám pevného disku	2	úchytka (4)
3	kolíky (4)	4	otvory na kolíky (4)
5	pevný disk		

## Inštalácia zostavy pevného disku

1. Postupujte podľa pokynov v časti [Skôr než začnete](#).
2. V dokumentácii dodanej s jednotkou si preverte, či je nakonfigurovaná pre váš počítač.
3. Uložte zostavu pevného disku do priehradky pevného disku.
4. Zatláčajte na úchytke na zostave pevného disku, kým zostava pevného disku nezacvakne na miesto.
5. Pripojte napájací a dátový kábel k pevnému disku.
6. Nainštalujte kryt počítača (pozrite [Inštalácia krytu počítača](#)).
7. Počítač a zariadenia zapojte do elektrických zásuviek a potom ich zapnite.
8. V dokumentácii dodávanej spolu s pevným diskom si prečítajte návod na inštaláciu softvéru, ktorý je potrebný na používanie jednotky.
9. Overte nastavenie systému z hľadiska zmien konfigurácie jednotiek (pozrite [Nastavenie systému](#)).

---

## Optická jednotka

### Demontáž optickej jednotky

1. Postupujte podľa pokynov v časti [Skôr než začnete](#).
2. Demontujte kryt počítača (pozrite [Zloženie krytu počítača](#)).
3. Demontujte predný rám (pozrite [Demontáž predného rámu](#)).
4. Odpojte napájací a dátový kábel od optickej jednotky.  
 **POZNÁMKA:** Ak teraz nevymieňate optickú jednotku, odpojte druhý koniec dátového kábla od konektora systémovej dosky a odložte ho nabok. Dátový kábel môžete neskôr použiť na inštaláciu optickej jednotky.
5. Podvihnite istiacu zádržku a vysuňte optickú jednotku von cez predný panel počítača.

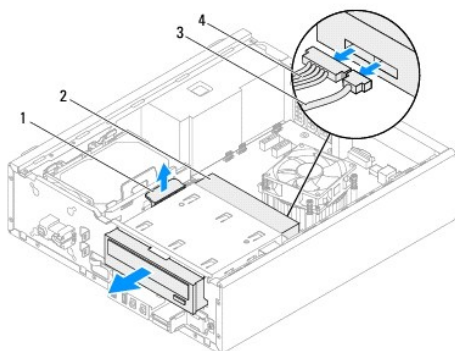

1	istiaca zádržka	2	optická jednotka
3	dátový kábel	4	napájací kábel

6. Optickú jednotku odložte na bezpečné miesto.

## Inštalácia optickej jednotky

1. Postupujte podľa pokynov v časti [Skôr než začnete](#).
2. Odskrutkuje skrutku z pôvodnej optickej jednotky a vložte ju do novej optickej jednotky.

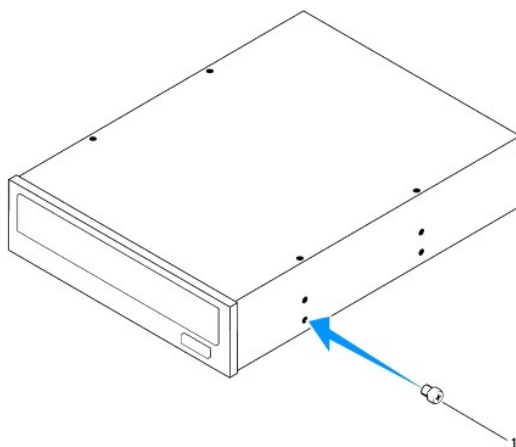

1	skrutka
---	---------

3. Jemne zasunúte optickú jednotku do priehradky optickej jednotky cez predný panel počítača, kým nezacvakne na miesto.
4. Pripojte napájací a dátový kábel k optickej jednotke.
5. Nainštalujte predný rám (pozrite [Inštalácia predného rámu](#)).
6. Nainštalujte kryt počítača (pozrite [Inštalácia krytu počítača](#)).
7. Počítač a zariadenia zapojte do elektrických zásuviek a zapnite ich.
8. V dokumentácii dodávanej spolu s jednotkou si prečítajte návod na inštaláciu softvéru, ktorý je potrebný na používanie jednotky.
9. Overtte nastavenie systému z hľadiska zmien konfigurácie jednotiek (pozrite [Nastavenie systému](#)).

---

[Späť na stranu s obsahom](#)

[Späť na stranu s obsahom](#)

## Ventilátory

Servisná príručka pre Dell™ Inspiron™ 620s

- [Ventilátor skrinky](#)
- [Zostava ventilátora a chladiča procesora](#)

- ⚠ **VAROVANIE:** Pred prácou vnútri počítača si prečítajte bezpečnostné pokyny, ktoré ste dostali s vašim počítačom. Ďalšie informácie o bezpečnosti a overených postupoch nájdete na stránke so zákonnými požiadavkami portálu [www.dell.com](http://www.dell.com) na adrese [www.dell.com/regulatory\\_compliance](http://www.dell.com/regulatory_compliance).
- ⚠ **VAROVANIE:** Ak sa chcete vyhnúť zásahu elektrickým prúdom, pred zložením krytu odpojte počítač z elektrickej zásuvky.
- ⚠ **VAROVANIE:** Nepracujte s počítačom bez nainštalovaných krytov (vrátane krytu počítača, rámov, výplní, vložiek predného panela, atď.).
- ⚠ **UPOZORNENIE:** Opravovať počítač môže len oprávnený servisný technik. Poškodenie v dôsledku servisu, ktorý nie je oprávnený spoločnosťou Dell, nespadá pod ustanovenia záruky.

### Ventilátor skrinky

#### Demontáž ventilátora skrinky

- ⚠ **UPOZORNENIE:** Keď demontujete ventilátor skrinky, nedotýkajte sa lamiel ventilátora, aby sa nepoškodil ventilátor.

1. Postupujte podľa pokynov v časti [Skôr než začnete](#).
2. Zložte kryt počítača (pozrite [Zloženie krytu počítača](#)).
3. Odpojte kábel ventilátora skrinky od konektora FAN\_SYS1 na systémovej doske (pozrite [Komponenty systémovej dosky](#)).
4. Odskrutkujte štyri skrutky, ktoré upevňujú ventilátor skrinky ku skrinke.
5. Odsuňte a vyberte ventilátor skrinky z počítača podľa ilustrácie.

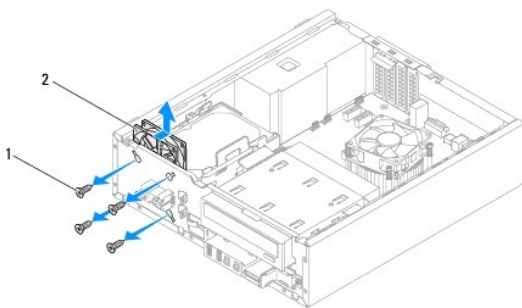

1	skrutky (4)	2	ventilátor skrinky
---	-------------	---	--------------------

#### Inštalácia ventilátora skrinky

1. Postupujte podľa pokynov v časti [Skôr než začnete](#).
2. Zarovnajte otvory na skrutky vo ventilátore skrinky s otvormi na skrutky na skrinke.
3. Zaskrutkujte štyri skrutky, ktoré upevňujú ventilátor skrinky ku skrinke.



4. Kábel ventilátora skrinky pripojte ku konektoru FAN\_SYS1 na systémovej doske (pozrite [Komponenty systémovej dosky](#)).
5. Nasadíte kryt počítača (pozrite [Inštalácia krytu počítača](#)).

## Zostava ventilátora a chladiča procesora

**VAROVANIE:** Napriek plastovému chrániču môže byť zostava chladiča a ventilátora procesora počas normálnej prevádzky veľmi horúca. Predtým, než sa jej dotknete, nechajte ju dostatočne dlho vychladnúť.

**UPOZORNENIE:** Zostava ventilátora a chladiča procesora predstavuje jednu jednotku. Neskúšajte vybrať ventilátor zvlášť.

## Demontáž zostavy ventilátora a chladiča procesora

1. Postupujte podľa pokynov v časti [Skôr než začnete](#).
2. Zložte kryt počítača (pozrite [Zloženie krytu počítača](#)).
3. Odpojte kábel ventilátora procesora od konektora FAN\_CPU na systémovej doske (pozrite [Komponenty systémovej dosky](#)).
4. Pomocou plochého skrutkovača uvoľnite štyri skrutky so zapustenou hlavou, ktoré upevňujú zostavu ventilátora a chladiča procesora k systémovej doske.

**UPOZORNENIE:** Po vybratí zostavy ventilátora a chladiča procesora ju obráťte na opačnú alebo bočnú stranu, aby ste zabránili poškodeniu tepelného rozhrania chladiča.

5. Zostavu ventilátora a chladiča procesora vyberte z počítača.

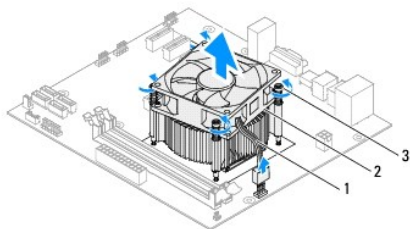

1	kábel ventilátora procesora	2	zostava ventilátora a chladiča procesora
3	skrutky so zapustenou hlavou (4)		

## Inštalácia zostavy ventilátora a chladiča procesora

1. Postupujte podľa pokynov v časti [Skôr než začnete](#).
2. Vyčistite teplovodivú pastu zo spodnej časti chladiča.

**UPOZORNENIE:** Naneste novú teplovodivú pastu. Nová teplovodivá pasta je nevyhnutná pre zabezpečenie primeranej tepelnej väzby, ktorá sa vyžaduje pre optimálnu prevádzku procesora.

3. Naneste novú teplovodivú pastu na hornú časť procesora.
4. Umiestnite zostavu ventilátora a chladiča procesora na procesor.

5. Zarovnajte štyri skrutky so zapustenou hlavou na zostave ventilátora a chladiča procesora s otvormi na skrutky na systémovej doske.
6. Dotiahnite štyri skrutky so zapustenou hlavou, ktoré upevňujú zostavu ventilátora a chladiča procesora k systémovej doske.

 **POZNÁMKA:** Ubezpečte sa, že zostava ventilátora a chladiča procesora je správne osadená a zaistená.

7. Kábel ventilátora procesora pripojte ku konektoru FAN\_CPU na systémovej doske (pozrite [Komponenty systémovej dosky](#)).
8. Nasaďte kryt počítača (pozrite [Inštalácia krytu počítača](#)).
9. Počítač a zariadenia zapojte do elektrických zásuviek a zapnite ich.

---

[Späť na stranu s obsahom](#)

[Späť na stranu s obsahom](#)

## Predný vstupno-výstupný panel

Servisná príručka pre Dell™ Inspiron™ 620s

- [Demontáž predného vstupno-výstupného panela](#)
- [Inštalácia predného vstupno-výstupného panela](#)

- ⚠ **VAROVANIE:** Pred prácou vnútri počítača si prečítajte bezpečnostné pokyny, ktoré ste dostali s vaším počítačom. Ďalšie informácie o bezpečnosti a overených postupoch nájdete na stránke so zákonnými požiadavkami portálu [www.dell.com](http://www.dell.com) na adrese [www.dell.com/regulatory\\_compliance](http://www.dell.com/regulatory_compliance).
- ⚠ **VAROVANIE:** Ak sa chcete vyhnúť zásahu elektrickým prúdom, pred zložením krytu odpojte počítač z elektrickej zásuvky.
- ⚠ **VAROVANIE:** Nepracujte s počítačom bez nainštalovaných krytov (vrátane krytu počítača, rámov, výplní, vložiek predného panela, atď.).
- ⚠ **UPOZORNENIE:** Opravovať počítač môže len oprávnený servisný technik. Poškodenie v dôsledku servisu, ktorý nie je oprávnený spoločnosťou Dell, nespadá pod ustanovenia záruky.

## Demontáž predného vstupno-výstupného panela

☑ **POZNÁMKA:** Pri od pájaní si zaznačte smerovanie všetkých káblov, aby ste ich pri inštalovaní nového predného vstupno-výstupného panela správne nasmerovali.

1. Postupujte podľa pokynov v časti [Skôr než začnete](#).
2. Zložte kryt počítača (pozrite [Zloženie krytu počítača](#)).
3. Demontujte predný rám (pozrite [Demontáž predného rámu](#)).

⚠ **UPOZORNENIE:** Pri vysúvaní predného vstupno-výstupného panela počítača buďte veľmi opatrní. Nepozornosťou by ste mohli poškodiť konektory káblov a vodiace svorky káblov.

4. Odpojte káble predného vstupno-výstupného panela od konektorov AUDIOF1, USBF1 a USBF2 na systémovej doske (pozrite [Komponenty systémovej dosky](#)).
5. Odskrutkujte skrutku, ktorá upevňuje predný vstupno-výstupný panel k prednému panelu.
6. Posunutím predného vstupno-výstupného panela uvoľníte svorky z predného panela a vytiahnite predný vstupno-výstupný panel.

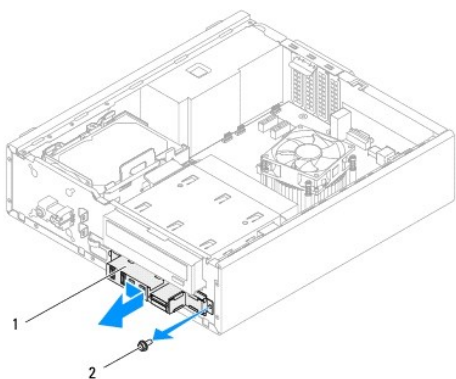

1	predný vstupno-výstupný panel	2	skrutku
---	-------------------------------	---	---------

## Inštalácia predného vstupno-výstupného panela

**△ UPOZORNENIE:** Predný vstupno-výstupný panel zasúvajte do otvoru pre sponu predného vstupno-výstupného panela opatrne, aby sa nepoškodili konektory káblov a vodiace úchytky káblov.

1. Postupujte podľa pokynov v časti [Skôr než začnete](#).
2. Svorky predného vstupno-výstupného panela zarovnajte a zasuňte do otvorov pre svorky predného vstupno-výstupného panela.
3. Zaskrutkujte skrutku, ktorá upevňuje predný vstupno-výstupný panel k prednému panelu.
4. Pripojte káble predného vstupno-výstupného panela ku konektorom AUDIOF1, USBF1 a USBF2 na systémovej doske (pozrite [Komponenty systémovej dosky](#)).
5. Nainštalujte predný rám (pozrite [Inštalácia predného rámu](#)).
6. Nasaďte kryt počítača (pozrite [Inštalácia krytu počítača](#)).
7. Počítač a zariadenia zapojte do elektrických zásuviek a zapnite ich.

---

[Späť na stranu s obsahom](#)

[Späť na stranu s obsahom](#)

## Pamäťové moduly

Servisná príručka pre Dell™ Inspiron™ 620s

- [Demontáž pamäťových modulov](#)
- [Inštalácia pamäťových modulov](#)

- ⚠ **VAROVANIE:** Pred prácou vnútri počítača si prečítajte bezpečnostné pokyny, ktoré ste dostali s vašim počítačom. Ďalšie informácie o bezpečnosti a overených postupoch nájdete na stránke so zákonnými požiadavkami portálu [www.dell.com](http://www.dell.com) na adrese [www.dell.com/regulatory\\_compliance](http://www.dell.com/regulatory_compliance).
- ⚠ **VAROVANIE:** Ak sa chcete vyhnúť zásahu elektrickým prúdom, pred zložením krytu odpojte počítač z elektrickej zásuvky.
- ⚠ **VAROVANIE:** Nepracujte s počítačom bez nainštalovaných krytov (vrátane krytu počítača, rámov, výplní, vložiek predného panela, atď.).
- ⚠ **UPOZORNENIE:** Opravovať počítač môže len oprávnený servisný technik. Poškodenie v dôsledku servisu, ktorý nie je oprávnený spoločnosťou Dell, nespadá pod ustanovenia záruky.

### Demontáž pamäťových modulov

1. Postupujte podľa pokynov v časti [Skôr než začnete](#).
2. Zložte kryt počítača (pozrite [Zloženie krytu počítača](#)).
3. Na systémovej doske nájdite pamäťové moduly (pozrite [Komponenty systémovej dosky](#)).
4. Roztvorte upevňovacie svorky na každom konci konektora pamäťového modulu.

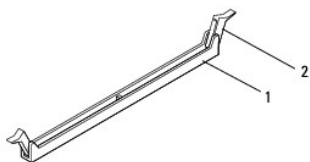

1	konektor pamäťového modulu	2	upevňovacie svorky (2)
---	----------------------------	---	------------------------

5. Uchopte pamäťový modul a ťahajte ho nahor.  
Ak sa pamäťový modul nedá ľahko vybrať, zľahka ním pohybte smerom vzad a vpred, aby ste ho odpojili z konektora.

### Inštalácia pamäťových modulov

1. Postupujte podľa pokynov v časti [Skôr než začnete](#).
  2. Roztvorte upevňovacie svorky na každom konci konektora pamäťového modulu.
- ⚠ **UPOZORNENIE:** Opravovať počítač môže len oprávnený servisný technik. Poškodenie v dôsledku servisu, ktorý nie je oprávnený spoločnosťou Dell, nespadá pod ustanovenia záruky.
  - ⚠ **UPOZORNENIE:** Neinštalujte pamäťové moduly ECC ani DDR3U.
  - ⚠ **UPOZORNENIE:** Ak odpojíte pôvodné pamäťové moduly z počítača v priebehu inovácie pamäte, uložte ich osobitne od nových pamäťových modulov (platí aj vtedy, ak ste kúpili nové pamäťové moduly od spoločnosti Dell). Pokiaľ je to možné, nekombinujte pôvodný pamäťový modul s novým pamäťovým modulom. Počítač by sa nemusel správne spustiť.
3. Zarovnajte drážku v spodnej časti pamäťového modulu so západkou na konektore pamäťového modulu.

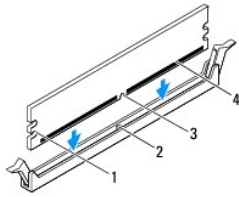

1	výrezy (2)	2	západka
3	drážka	4	pamäťový modul

**⚠ UPOZORNENIE:** Zatláčte modul do konektora priamo a rovnomerne tlačte na oba konce pamäťového modulu, aby ste sa vyhli poškodeniu pamäťového modulu.

4. Zasuňte pamäťový modul do konektora, kým nezacvakne na svojom mieste.

Ak pamäťový modul vložíte správne, upevňovacie svorky zacvaknú do výrezov každého konca pamäťového modulu.

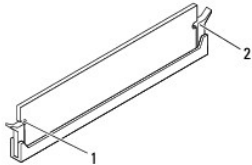

1	výrezy (2)	2	zaistovacie svorky (2: v zaistenej polohe)
---	------------	---	--

5. Nasaďte kryt počítača (pozrite [Inštalácia krytu počítača](#)).

6. Počítač a zariadenia zapojte do elektrických zásuviek a potom ich zapnite.

Keď sa zobrazí hlásenie, že veľkosť pamäte sa zmenila, stlačením klávesu <F1> pokračujte.

7. Prihláste sa do počítača.

Ak chcete overiť, či je pamäť správne nainštalovaná, kliknite na tlačidlo **Štart**  → **Ovládací panel** → **System**.

Skontrolujte veľkosť uvedenej pamäte (RAM).

[Späť na stranu s obsahom](#)

[Späť na stranu s obsahom](#)

## Napájací zdroj

Servisná príručka pre Dell™ Inspiron™ 620s

- [Demontáž napájacieho zdroja](#)
- [Inštalácia napájacieho zdroja](#)

- ⚠ **VAROVANIE:** Pred prácou vnútri počítača si prečítajte bezpečnostné pokyny, ktoré ste dostali s vaším počítačom. Ďalšie informácie o bezpečnosti a overených postupoch nájdete na stránke so zákonnými požiadavkami portálu [www.dell.com](http://www.dell.com) na adrese [www.dell.com/regulatory\\_compliance](http://www.dell.com/regulatory_compliance).
- ⚠ **VAROVANIE:** Ak sa chcete vyhnúť zásahu elektrickým prúdom, pred zložením krytu odpojte počítač z elektrickej zásuvky.
- ⚠ **VAROVANIE:** Nepracujte s počítačom bez nainštalovaných krytov (vrátane krytu počítača, rámov, výplní, vložiek predného panela, atď.).
- ⚠ **UPOZORNENIE:** Opravovať počítač môže len oprávnený servisný technik. Poškodenie v dôsledku servisu, ktorý nie je oprávnený spoločnosťou Dell, nespadá pod ustanovenia záruky.

### Demontáž napájacieho zdroja

1. Postupujte podľa pokynov v časti [Skôr než začnete](#).
2. Zložte kryt počítača (pozrite [Zloženie krytu počítača](#)).
3. Odpojte napájacie káble jednosmerného napájania od systémovej dosky a diskových jednotiek (pozrite [Komponenty systémovej dosky](#)).
4. Odskrutkujte tri skrutky, ktoré upevňujú napájací zdroj k skrinke.
5. Stlačením príchytky napájacieho zdroja uvoľníte napájací zdroj od skrinky.
6. Posuňte napájací zdroj nabok a vydvihnite ho zo skrinky.

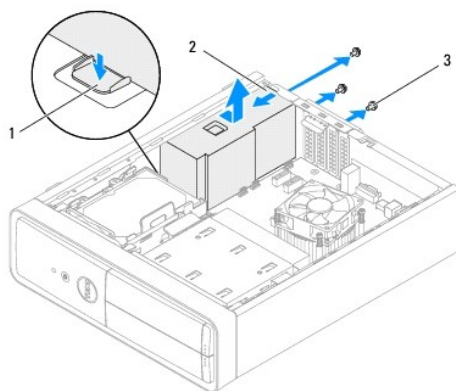

1	príchytka napájacieho zdroja	2	napájací zdroj
3	skrutky (3)		

### Inštalácia napájacieho zdroja

1. Postupujte podľa pokynov v časti [Skôr než začnete](#).
2. Napájací zdroj posúvajte smerom k zadnej časti skrinky.
3. Zarovnajzte otvory na skrutky na napájacom zdroji s otvormi na skrutky na skrinke.

- ⚠ **VAROVANIE:** Ak nebudú všetky skrutky umiestnené a utiahnuté, môže dôjsť k zásahu elektrickým prúdom, pretože skrutky sú dôležitou súčasťou uzemnenia systému.

4. Zaskrutkujte tri skrutky, ktoré upevňujú napájací zdroj k skrinke.
  5. Napájacie káble jednosmerného napätia pripojte k systémovej doske a diskovým jednotkám (pozrite [Komponenty systémovej dosky](#)).
  6. Nasaďte kryt počítača (pozrite [Inštalácia krytu počítača](#)).
  7. Počítač a zariadenia zapojte do elektrických zásuviek a zapnite ich.
- 

[Späť na stranu s obsahom](#)



[Späť na stranu s obsahom](#)

## Modul spínača napájania

Servisná príručka pre Dell™ Inspiron™ 620s

- [Demontáž modulu spínača napájania](#)
- [Inštalácia modulu spínača napájania](#)

- ⚠ **VAROVANIE:** Pred prácou vnútri počítača si prečítajte bezpečnostné pokyny, ktoré ste dostali s vašim počítačom. Ďalšie informácie o bezpečnosti a overených postupoch nájdete na stránke so zákonnými požiadavkami portálu [www.dell.com](http://www.dell.com) na adrese [www.dell.com/regulatory\\_compliance](http://www.dell.com/regulatory_compliance).
- ⚠ **VAROVANIE:** Ak sa chcete vyhnúť zásahu elektrickým prúdom, pred zložením krytu odpojte počítač z elektrickej zásuvky.
- ⚠ **VAROVANIE:** Nepracujte s počítačom bez nainštalovaných krytov (vrátane krytu počítača, rámov, výplní, vložiek predného panela, atď.).
- ⚠ **UPOZORNENIE:** Opravovať počítač môže len oprávnený servisný technik. Poškodenie v dôsledku servisu, ktorý nie je oprávnený spoločnosťou Dell, nespadá pod ustanovenia záruky.

### Demontáž modulu spínača napájania

1. Postupujte podľa pokynov v časti [Skôr než začnete](#).
2. Zložte kryt počítača (pozrite [Zloženie krytu počítača](#)).
3. Demontujte predný rám (pozrite [Demontáž predného rámu](#)).
4. Odpojte kábel modulu spínača napájania od konektora LEDH1 na systémovej doske (pozrite [Komponenty systémovej dosky](#)).
5. Stlačením plôšok modulu spínača napájania ich uvoľníte od predného panela a vytiahnite modul spínača napájania.

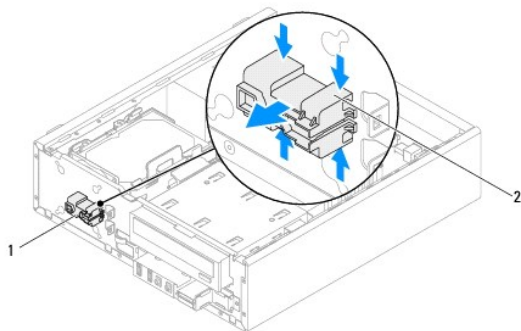

1	modul spínača napájania	2	plôšky modulu spínača napájania (4)
---	-------------------------	---	-------------------------------------

6. Panel modulu spínača napájania odložte na bezpečné miesto.

### Inštalácia modulu spínača napájania

1. Postupujte podľa pokynov v časti [Skôr než začnete](#).
2. Zarovnajzte a zatlačte plôšky modulu spínača napájania do otvorov na prednom paneli.

3. Pripojte kábel modulu spínača napájania ku konektoru LEDH1 na systémovej doske (pozrite [Komponenty systémovej dosky](#)).
4. Nasadte predný rám (pozrite [Inštalácia predného rámu](#)).
5. Nasadte kryt počítača (pozrite [Inštalácia krytu počítača](#)).
6. Počítač a zariadenia zapojte do elektrických zásuviek a zapnite ich.

---

[Späť na stranu s obsahom](#)

[Späť na stranu s obsahom](#)

## Systemová doska

Servisná príručka pre Dell™ Inspiron™ 620s

- [Demontáž systémovej dosky](#)
- [Inštalácia systémovej dosky](#)
- [Zadanie servisného štítku do nastavenia BIOS](#)

**VAROVANIE:** Pred prácou vnútri počítača si prečítajte bezpečnostné pokyny, ktoré ste dostali s vaším počítačom. Ďalšie informácie o bezpečnosti a overených postupoch nájdete na stránke so zákonnými požiadavkami portálu [www.dell.com](http://www.dell.com) na adrese [www.dell.com/regulatory\\_compliance](http://www.dell.com/regulatory_compliance).

**VAROVANIE:** Ak sa chcete vyhnúť zásahu elektrickým prúdom, pred zložením krytu odpojte počítač z elektrickej zásuvky.

**VAROVANIE:** Nepracujte s počítačom bez nainštalovaných krytov (vrátane krytu počítača, rámov, výplní, vložiek predného panela, atď.).

**UPOZORNENIE:** Opravovať počítač môže len oprávnený servisný technik. Poškodenie v dôsledku servisu, ktorý nie je oprávnený spoločnosťou Dell, nespadá pod ustanovenia záruky.

### Demontáž systémovej dosky

1. Postupujte podľa pokynov v časti [Skôr než začnete](#).
2. Zložte kryt počítača (pozrite [Zloženie krytu počítača](#)).
3. Vyberte všetky karty PCI Express, ak sú prítomné (pozrite [Demontáž kariet PCI Express](#)).
4. Demontujte zostavu ventilátora a chladiča procesora (pozrite [Demontáž zostavy ventilátora a chladiča procesora](#)).
5. Demontujte procesor (pozrite [Demontáž procesora](#)).
6. Demontujte pamäťové moduly (pozrite [Demontáž pamäťových modulov](#)) a zapíšte si, ktorý pamäťový modul ste odstránili z jednotlivých zásuviek DIMM, aby ste ich mohli po výmene systémovej dosky nainštalovať na to isté miesto.
7. Odpojte všetky káble od systémovej dosky (pozrite [Komponenty systémovej dosky](#)). Pri odpájaní si zaznačte trasu všetkých káblov, aby ste ich po inštalovaní novej systémovej dosky správne nasmerovali.
8. Odskrutkujte šesť skrutiek, ktoré zaisťujú systémovú dosku k skrinke.

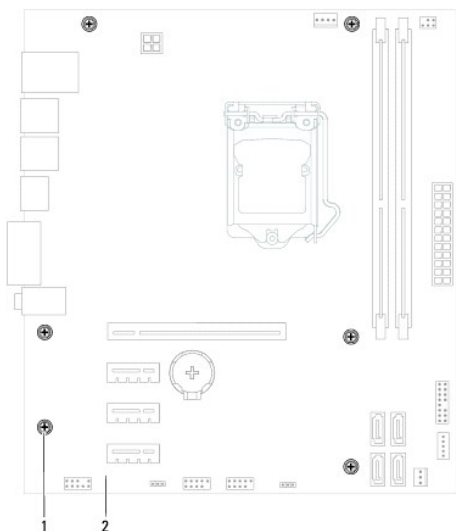

1 skrutky (6) 2 systémová doska

9. Nadvihnite systémovú dosku a vyberte ju zo skrinky.

10. Porovnajzte odpojenú systémovú dosku s náhradnou systémovou doskou a overte, či sú identické.

 **POZNÁMKA:** Niektoré súčasti a konektory na náhradnej systémovej doske sa môžu nachádzať na iných miestach v porovnaní s komponentmi a konektormi na existujúcej systémovej doske.

 **POZNÁMKA:** Nastavenia prepojok na náhradnej systémovej doske sú prednastavené vo výrobe.

---

## Inštalácia systémovej dosky

1. Postupujte podľa pokynov v časti [Skôr než začnete](#).
2. Dosku opatrne vložte do skrinky a posuňte ju smerom k zadnej časti počítača.
3. Zaskrutkujte šesť skrutiek, ktoré zaisťujú systémovú dosku k skrinke.
4. Zapojte káble, ktoré ste predtým zo systémovej dosky odpojili (pozrite [Komponenty systémovej dosky](#)).
5. Nainštalujte procesor (pozrite [Inštalácia procesora](#)).
6. Nainštalujte zostavu ventilátora a chladiča procesora (pozrite [Inštalácia zostavy ventilátora a chladiča procesora](#)).

 **UPOZORNENIE:** Opravovať počítač môže len oprávnený servisný technik. Poškodenie v dôsledku servisu, ktorý nie je oprávnený spoločnosťou Dell, nespadá pod ustanovenia záruky.

 **UPOZORNENIE:** Ubezpečte sa, že zostava chladiča je správne osadená a zaistená.

7. Nainštalujte pamäťové moduly (pozrite [Inštalácia pamäťových modulov](#)).
  8. Vyberte všetky karty PCI Express, ak sú prítomné (pozrite [Inštalácia kariet PCI Express](#)).
  9. Nasaďte kryt počítača (pozrite [Inštalácia krytu počítača](#)).
  10. Počítač a zariadenia zapojte do elektrických zásuviek a zapnite ich.
  11. Podľa potreby aktualizujte systém BIOS (pozrite [Aktualizácia systému BIOS](#)).
  12. Zadaťte údaj zo servisného štítku (pozrite [Zadanie servisného štítku do nastavenia BIOS](#)).
- 

## Zadanie servisného štítku do nastavenia BIOS

1. Zapnite počítač.
2. Stlačením klávesu <F2> počas režimu POST prejdite do programu pre nastavenie systému.
3. Na hlavnej karte zadajte servisný štítok do poľa Set Service Tag (Nastaviť servisný štítok).

 **POZNÁMKA:** Pole Set Service Tag (Nastaviť servisný štítok) umožňuje zadanie servisného štítku manuálne, ak servisný štítok chýba.

---

[Späť na stranu s obsahom](#)

[Späť na stranu s obsahom](#)

## Nastavenie systému

Servisná príručka pre Dell™ Inspiron™ 620s

- [Prehľad](#)
- [Vymazanie zabudnutých hesiel](#)
- [Vymazanie hesiel CMOS](#)

### Prehľad

Použite nastavenie systému na:

- 1 zmenu informácií o konfigurácii systému po pridaní, zmene alebo odstránení hardvéru z počítača
- 1 nastavenie alebo zmenu možností voliteľných používateľom, napr. heslo používateľa
- 1 prečítanie aktuálneho množstva pamäte alebo nastavenie typu nainštalovaného pevného disku

**UPOZORNENIE:** Ak nie ste pokročilí používatelia, nemeňte nastavenia tohto programu. Niektoré zmeny môžu spôsobiť, že počítač nebude správne fungovať.

**POZNÁMKA:** Pred zmenou v programe na nastavenie systému sa odporúča, aby ste si zapísali informácie o nastavení systému na obrazovke v prípade potreby použitia v budúcnosti.

### Spustenie nastavenia systému

1. Zapnite alebo reštartujte počítač.
2. Keď sa zobrazí logo DELL, sledujte výzvu na stlačenie F2 a potom ihneď stlačte kláves <F2>.

**POZNÁMKA:** Výzva na stlačenie klávesu F2 signalizuje, že sa inicializovala klávesnica. Táto výzva sa môže zobraziť veľmi rýchlo, takže ju musíte na obrazovke sledovať a stlačiť kláves <F2>. Ak stlačíte kláves <F2> pred zobrazením výzvy, stlačenie klávesu nebude zaznamenané. Ak čakáte na zobrazenie loga dlhý čas, počkajte, kým sa nezobrazí pracovná plocha Microsoft Windows. Vtedy vypnite počítač (pozrite [Vypnutie počítača](#)) a skúste znova.

### Obrazovky nastavenia systému

Obrazovka nastavenia systému zobrazuje aktuálne alebo meniteľné informácie o konfigurácii vášho počítača. Informácia na obrazovke je rozdelená do troch polí: **setup item** (položka nastavenia), **help screen** (obrazovka pomocníka) a **key functions** (klúčové funkcie).

<p><b>Setup Item</b> (Položka nastavenia) — Toto pole sa zobrazí v ľavej časti okna nastavení systému. Toto pole obsahuje rolovateľný zoznam funkcií, ktoré definujú konfiguráciu vášho počítača, vrátane nainštalovaného hardvéru, úspory energie a bezpečnostných funkcií.</p> <p>V zozname sa môžete pohybovať pomocou šípok nahor a nadol. Keď je zvýraznená niektorá možnosť, pole <b>Help Screen</b> (Obrazovka pomocníka) obsahuje viac informácií o tejto možnosti a dostupné nastavenie tejto možnosti.</p>	<p><b>Help Screen</b> (Obrazovka pomocníka) — Toto pole sa zobrazí v hornej časti okna nastavení systému a obsahuje informácie o jednotlivých možnostiach v poli <b>Setup item</b> (Položka nastavenia). V tomto poli si môžete pozrieť informácie o vašom počítači a zmeniť aktuálne nastavenia.</p> <p>Jednotlivé možnosti môžete zvýrazniť pomocou klávesov so šípkami nahor a nadol. Stlačením klávesu &lt;Enter&gt; aktivujete výber a vráťte sa do poľa <b>Setup Item</b> (Položka nastavenia).</p> <p><b>POZNÁMKA:</b> Nie všetky nastavenia uvedené v poli <b>Setup item</b> (Položka nastavenia) je možné meniť.</p>
<p><b>Key functions</b> (Kľúčové funkcie) — Toto pole sa zobrazí pod oknom <b>Help screen</b> (Obrazovka pomocníka) a uvádza tlačidlá a ich funkcie v aktívnom okne nastavení systému.</p>	

### Možnosti nastavenia systému

**POZNÁMKA:** V závislosti od počítača a nainštalovaných zariadení sa položky uvedené v tejto časti nemusia zobrazovať alebo sa nemusia zobrazovať presne tak, ako sú uvedené.

Hlavné	
System Information (Informácie o systéme)	Zobrazuje názov systému.
BIOS Version (Verzia BIOS)	Zobrazuje číslo verzie systému BIOS.
System Date (Systémový dátum)	Zobrazuje aktuálny dátum vo formáte mm/dd/yyyy
System Time (Systémový čas)	Zobrazuje čas vo formáte hh:mm:ss

Service Tag (Servisný štítok)	Zobrazuje servisný štítok počítača, ak je prítomný  Zobrazuje pole na zadanie servisného štítka manuálne, ak servisný štítok chýba
Asset Tag (Inventárny štítok)	Zobrazuje inventárny štítok počítača, ak je prítomný
Processor Information (Informácie o procesore)	
Processor Type (Typ procesora)	Zobrazuje typ procesora
L2 Cache (Cache 2. úrovne (L2))	Zobrazuje veľkosť vyrovnávacej pamäte L2
L3 Cache (Cache 2. úrovne (L2))	Zobrazuje veľkosť vyrovnávacej pamäte L3
Memory Information (Informácie o pamäti)	
Memory Installed (Nainštalovaná pamäť)	Uvádza veľkosť nainštalovanej pamäte v MB
Memory Speed (Rýchlosť pamäte)	Uvádza rýchlosť pamäte v MHz
Memory Technology (Technológia pamäte)	Označuje typ nainštalovanej pamäte
Memory Channel (Kanal pamäte)	Ukazuje jeden alebo dvojkanálový režim
Device Information (Informácie o zariadeniach)	
SATA 0	Zobrazuje jednotku SATA pripojenú ku konektoru SATA 0
SATA 1	Zobrazuje jednotku SATA pripojenú ku konektoru SATA 1
SATA 2	Zobrazuje jednotku SATA pripojenú ku konektoru SATA 2
SATA 3	Zobrazuje jednotku SATA pripojenú ku konektoru SATA 3
<b>Rozšírené</b>	
CPU Configuration (Konfigurácia CPU)	<ul style="list-style-type: none"> <li>1 Hyper-threading (Hyper-režazenie) — Enabled (Zapnuté) alebo Disabled (Vypnuté) (predvolená možnosť je Enabled (Zapnuté))</li> <li>1 Active Processor Cores (Aktívne jadrá procesora) — All (Všetky); 1; 2 ; 3 (predvolená možnosť je All (Všetky))</li> <li>1 Limit CPUID Value (Obmedziť hodnotu CPUID) — Enabled (Zapnuté) alebo Disabled (Vypnuté) (predvolená možnosť je Disabled (Vypnuté))</li> <li>1 CPU XD Support (Podpora CPU XD) — Enabled (Zapnuté) alebo Disabled (Vypnuté) (predvolená možnosť je Enabled (Zapnuté))</li> <li>1 Intel Virtualization Technology (Technológia Intel Virtualization Technology) — Enabled (Zapnuté) alebo Disabled (Vypnuté) (predvolená možnosť je Enabled (Zapnuté))</li> <li>1 Intel SpeedStep (Intel SpeedStep) — Enabled (Zapnuté) alebo Disabled (Vypnuté) (predvolená možnosť je Enabled (Zapnuté))</li> <li>1 Intel Turbo Boost Technology (Technológia Intel Turbo Boost Technology) — Enabled (Zapnuté) alebo Disabled (Vypnuté) (predvolená možnosť je Enabled (Zapnuté))</li> <li>1 CPU C6 Report (Hlásenie CPU C6) — Enabled (Zapnuté) alebo Disabled (Vypnuté) (predvolená možnosť je Enabled (Zapnuté))</li> </ul>
Graphics Configuration (Konfigurácia grafiky)	<ul style="list-style-type: none"> <li>1 Intel Multiple Monitor Feature (Funkcia viacerých monitorov Intel) — Enabled (Zapnuté) alebo Disabled (Vypnuté) (predvolená možnosť je Enabled (Zapnuté))</li> </ul>
System Configuration (Konfigurácia systému)	<ul style="list-style-type: none"> <li>1 Onboard Audio Controller (Radič zvuku na základnej doske) — Enabled (Zapnuté) alebo Disabled (Vypnuté) (predvolená možnosť je Enabled (Zapnuté)).</li> <li>1 Onboard LAN Controller (Radič LAN na základnej doske) — Enabled (Zapnuté) alebo Disabled (Vypnuté) (predvolená možnosť je Enabled (Zapnuté))</li> <li>1 Onboard LAN Boot ROM (Pamäť ROM zavádzania siete LAN na základnej doske) — Enabled (Zapnuté) alebo Disabled (Vypnuté) (predvolená možnosť je Disabled (Vypnuté))</li> <li>1 SATA Mode (Režim SATA) — AHCI; RAID (predvolená možnosť je AHCI)</li> <li>1 USB Controller (Radič USB) — Enabled (Zapnuté) alebo Disabled (Vypnuté) (predvolená možnosť je Enabled (Zapnuté))</li> <li>1 USB Storage Boot Function (Funkcia zavádzania úložného zariadenia USB) — Enabled (Zapnuté) alebo Disabled (Vypnuté) (predvolená možnosť je Enabled (Zapnuté))</li> <li>1 Onboard Card Reader (Čítačka kariet na základnej doske) — Enabled (Zapnuté), Disabled (Vypnuté) (predvolená možnosť je Enabled (Zapnuté))</li> <li>1 Onboard Serial Port (Sériový port na základnej doske) — Enabled (Zapnuté), Disabled (Vypnuté) (predvolená možnosť je Enabled (Zapnuté))</li> <li>1 Serial Port IO Address/IRQ (Adresa IO/IRQ sériového portu) — 3F8h/IRQ4, 2F8h/IRQ3, 3E8h/IRQ4, 2E8h/IRQ3 (predvolená možnosť je 3F8h/IRQ4)</li> </ul>
Power Management (Správa napájania)	<ul style="list-style-type: none"> <li>1 Restore AC Power Loss (Obnovenie napájania) — Power Off (Vypnuté); Power On (Zapnuté); Last State (Posledný stav) (Predvolené nastavenie je Power Off)</li> <li>1 Wake on LAN from S4/S5 (Obnovenie pri pripojení LAN z S4/S5) — Enabled (Zapnuté) alebo Disabled (Vypnuté) (predvolené nastavenie je Disabled)</li> <li>1 Powershare in S4/S5 State (USB Powershare v stave S4/S5) —Enabled (Zapnuté) alebo Disabled (Vypnuté) (predvolené nastavenie je Disabled)</li> <li>1 USB Powershare in Sleep State (USB Powershare v stave spánku) — Normal (Normálny); Enhanced (Rozšírený) (predvolená možnosť je Normal (Normálny))</li> <li>1 Resume by PS/2 Devices (Obnovenie zariadeniami PS/2) — Enabled (Zapnuté), Disabled (Vypnuté) (predvolená možnosť je Enabled (Zapnuté))</li> <li>1 Auto Power On (Automatické zapínanie) — Enabled (Zapnuté), Disabled (Vypnuté) (Predvolená možnosť je Disabled (Vypnuté))</li> <li>1 Auto Power On Date (Dátum automatického zapnutia) — 0 až 31, 0 pre každý deň (predvolená možnosť je 15)</li> <li>1 Auto Power On Hour (Hodina automatického zapnutia) — 0 až 23 (predvolená možnosť je 12)</li> <li>1 Auto Power On Minute (Minúta automatického zapnutia) — 0 až 59 (predvolená možnosť je 30)</li> <li>1 Auto Power On Second (Sekunda automatického zapnutia) — 0 až 59 (predvolená možnosť je 30)</li> </ul>
Post Behavior (Správanie pri teste POST)	<ul style="list-style-type: none"> <li>1 Bootup NumLock State (Stav NumLock po zapnutí) — On (Zapnuté), Off (Vypnuté) (predvolená možnosť je On (Zapnuté))</li> <li>1 Keyboard Error Report (Hlásenie chyby klávesnice) — Enabled (Zapnuté) alebo Disabled (Vypnuté) (predvolená možnosť je Enabled (Zapnuté))</li> </ul>

<b>Zabezpečenie</b>	
Admin Password (Heslo správcu)	Umožňuje nastaviť, zmeniť alebo odstrániť heslo správcu, ak je prítomný servisný štítok  <b>POZNÁMKA:</b> Odstránením hesla správcu odstránite systémové heslo. Preto je potrebné nastaviť heslo správcu ešte pred nastavením systémového hesla.
System Password (Systémové heslo)	Umožňuje nastaviť, zmeniť alebo odstrániť systémové heslo, ak je prítomný servisný štítok
Boot Menu Security (Zabezpečenie ponuky zavádzania systému)	Disabled (Vypnuté), Enabled (Zapnuté), Ak je táto možnosť zapnutá, používateľ musí zadať heslo správcu, aby sa dostal do ponuky zavádzania systému klávesom F12 (predvolená možnosť je Disabled (Vypnuté))
HDD Protection Feature (Funkcia ochrany HDD)	Enabled (Zapnuté) alebo Disabled (Vypnuté) (Predvolená možnosť je Disabled)
<b>Zavedenie</b>	
1st Boot Priority (1. zavádzacia priorita)	Špecifikuje poradie zavádzania z dostupných zariadení  Hard Disk (Pevný disk); CD/DVD; Network (Sieť): USB Floppy (Disketová mechanika USB); USB Hard Disk (Pevný disk USB); USB CD/DVD; Disabled (Vypnuté) (predvolená možnosť je Hard Disk (Pevný disk))
2nd Boot Priority (2. zavádzacia priorita)	Špecifikuje poradie zavádzania z dostupných zariadení  Hard Disk (Pevný disk); CD/DVD; Network (Sieť): USB Floppy (Disketová mechanika USB); USB Hard Disk (Pevný disk USB); USB CD/DVD; Disabled (Vypnuté) (predvolená možnosť je CD/DVD)
3rd Boot Priority (3. zavádzacia priorita)	Špecifikuje poradie zavádzania z dostupných zariadení  Hard Disk (Pevný disk); CD/DVD; Network (Sieť): USB Floppy (Disketová mechanika USB); USB Hard Disk (Pevný disk USB); USB CD/DVD; Disabled (Vypnuté) (predvolená možnosť je USB Floppy (Disketová mechanika USB))
4th Boot Priority (4. zavádzacia priorita)	Špecifikuje poradie zavádzania z dostupných zariadení  Hard Disk (Pevný disk); CD/DVD; Network (Sieť): USB Floppy (Disketová mechanika USB); USB Hard Disk (Pevný disk USB); USB CD/DVD; Disabled (Vypnuté) (predvolená možnosť je Network (Sieť))
5th Boot Priority (5. zavádzacia priorita)	Špecifikuje poradie zavádzania z dostupných zariadení  Hard Disk (Pevný disk); CD/DVD; Network (Sieť): USB Floppy (Disketová mechanika USB); USB Hard Disk (Pevný disk USB); USB CD/DVD; Disabled (Vypnuté) (predvolená možnosť je USB Hard Disk (Pevný disk USB))
6th Boot Priority (6. zavádzacia priorita)	Špecifikuje poradie zavádzania z dostupných zariadení  Hard Disk (Pevný disk); CD/DVD; Network (Sieť): USB Floppy (Disketová mechanika USB); USB Hard Disk (Pevný disk USB); USB CD/DVD; Disabled (Vypnuté) (predvolená možnosť je USB CD/DVD)
<b>Skončiť</b>	
Exit options (Možnosti ukončenia)	Poskytuje možnosti: <b>Save Changes and Reset</b> (Uložiť zmeny a resetovať), <b>Discard Changes and Reset</b> (Zrušiť zmeny a resetovať), a <b>Load Defaults</b> (Načítať predvolené nastavenia)

## Zavádzacia postupnosť

Táto funkcia vám umožňuje meniť poradie zavedenia systému pre zariadenia.

### Možnosti zavedenia

- USB Floppy** (Disketová mechanika USB) — Počítač sa pokúša zaviesť systém z disketovej jednotky USB. Ak sa na diskete nenachádza operačný systém, počítač vygeneruje chybové hlásenie.
- Hard Drive** (Pevný disk) — Počítač sa pokúša zaviesť systém z primárneho pevného disku. Ak sa na disku nenachádza operačný systém, počítač vygeneruje chybové hlásenie.
- CD/DVD/CD-RW Drive** (jednotka CD/DVD/CD-RW) — počítač sa pokúša zaviesť systém z jednotky CD/DVD/CD-RW. Ak sa v jednotke nenachádza žiadny disk CD/DVD/CD-RW alebo sa na disku CD/DVD/CD-RW nenachádza operačný systém, počítač vygeneruje chybové hlásenie.
- USB Storage Device** (Ukladacie zariadenie USB) — vložte pamäťové zariadenie do USB portu a reštartujte počítač. Keď sa v spodnom pravom rohu obrazovky zobrazí hlásenie F12 Boot Options (Možnosti zavádzania F12), stlačte kláves <F12>. BIOS zistí zariadenie a pridá možnosť USB flash do ponuky zavádzania.

 **POZNÁMKA:** Aby bolo možné zavedenie zo zariadenia USB, musí byť toto zariadenie zavádzacie. Aby ste sa uistili, či je zariadenie zavádzacie, pozrite si dokumentáciu k zariadeniu.

- Network** (Sieť) — Počítač sa pokúša zaviesť systém zo siete. Ak sa v sieti nenachádza operačný systém, počítač vygeneruje chybové hlásenie.

 **POZNÁMKA:** Ak chcete zaviesť systém zo siete, uistite sa, že je zapnuté nastavenie Onboard LAN Boot ROM (Pamäť ROM zavádzania siete LAN na základnej doske) medzi nastaveniami systému (pozrite [Nastavenie systému](#)).

## Zmena poradia zavádzania v aktuálnom zavedení

Túto funkciu môžete použiť na zmenu aktuálneho poradia zavádzania, napríklad vykonať zavedenie z jednotky CD/DVD/CD-RW a spustiť program Dell Diagnostics z disku *Drivers and Utilities*. Po dokončení diagnostických testov sa obnoví predchádzajúce poradie zavádzania.

1. Ak zavádzate systém zo zariadenia USB, pripojte zariadenie USB ku konektoru USB.
2. Zapnite alebo reštartujte počítač.
3. Keď sa v spodnom pravom rohu obrazovky zobrazí hodnota **F2 Setup** (F2 Nastavenie), **F12 Boot Options** (F12 Možnosti zavádzania), stlačte kláves <F12>.

 **POZNÁMKA:** Ak čakáte na zobrazenie loga dlhý čas, počkajte, kým sa nezobrazí pracovná plocha Microsoft Windows. Vtedy vypnite svoj počítač a skúste znova.

Zobrazí sa ponuka **Boot Device Menu** (Ponuka zavádzacích zariadení) so zoznamom všetkých dostupných zavádzacích zariadení.

4. V ponuke **Boot Device Menu** (Ponuka zavádzacích zariadení) si zvolte zariadenie, z ktorého chcete zaviesť systém.

Ak napríklad zavádzate systém z pamäťového kľúča USB, zvýraznite položku **USB Storage Device** (Ukladacie zariadenie USB) a stlačte kláves <Enter>.

 **POZNÁMKA:** Aby bolo možné zavedenie zo zariadenia USB, musí byť toto zariadenie zavádzacie. Ak sa chcete uistiť, či je vaše zariadenie zavádzacie, pozrite si dokumentáciu k zariadeniu.

## Zmena poradia zavádzania systému pre zavádzania v budúcnosti

1. Prejdite do nastavenia systému (pozrite [Spustenie nastavenia systému](#)).
2. Pomocou klávesov so šípkami vyznačte položku ponuky **Boot** (Zaviesť) a stlačením klávesu <Enter> sa dostanete do tejto ponuky.

 **POZNÁMKA:** Pre prípad obnovenia si zapíšte aktuálne poradie zavádzania.

3. V zozname zariadení sa môžete posúvať pomocou klávesov so šípkami nahor a nadol.
4. Zmenu zavádzacej priority zariadenia vykonáte pomocou tlačidiel plus (+) alebo mínus (-).

---

## Vymazanie zabudnutých hesiel

 **VAROVANIE:** Pred tým, než pristúpíte k vykonaniu akýchkoľvek postupov v tejto časti, vykonajte bezpečnostné pokyny, ktoré boli dodané s vaším počítačom.

 **VAROVANIE:** Ak chcete zmazať nastavenie hesla, počítač musí byť odpojený z elektrickej zásuvky.

 **UPOZORNENIE:** Opravovať počítač môže len oprávnený servisný technik. Poškodenie v dôsledku servisu, ktorý nie je oprávnený spoločnosťou Dell, nespadá pod ustanovenia záruky.

 **UPOZORNENIE:** Uzemnite sa pomocou uzemňovacieho pásika na zápästí alebo opakovaným dotýkaním sa nenatretého kovového povrchu (ako napríklad konektora na vašom počítači), aby ste predišli elektrostatickému výboju.

1. Postupujte podľa pokynov v časti [Skôr než začnete](#).
2. Zložte kryt počítača (pozrite [Zloženie krytu počítača](#)).
3. Na systémovej doske vyhľadajte 3-koľíkovú prepojku na resetovanie hesla (PSWDCLR1). (pozrite [Komponenty systémovej dosky](#)).
4. Odpojte 2-koľíkovú prepojku z pólov 2 a 3 a nasuňte ju na póly 1 a 2.



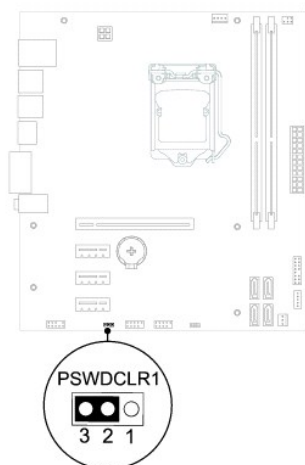

5. Zapnutím počítača sa vymaže heslo.
6. Vypnite počítač a odpojte počítač a všetky pripojené zariadenia z elektrických zásuviek.
7. Odpojte 2-kolíkovú prepajku z pólov 1 a 2 a znovu ju umiestnite na póly 2 a 3, čím povolíte funkciu hesla.
8. Nasaďte kryt počítača (pozrite [Inštalácia krytu počítača](#)).
9. Počítač a zariadenia zapojte do elektrických zásuviek a zapnite ich.

---

## Vymazanie hesiel CMOS

- ⚠ **VAROVANIE:** Pred tým, než pristúpíte k vykonaniu akýchkoľvek postupov v tejto časti, vykonajte bezpečnostné pokyny, ktoré boli dodané s vašim počítačom.
  - ⚠ **VAROVANIE:** Ak chcete zmazať nastavenie hesla, počítač musí byť odpojený z elektrickej zásuvky.
  - ⚠ **UPOZORNENIE:** Opravovať počítač môže len oprávnený servisný technik. Poškodenie v dôsledku servisu, ktorý nie je oprávnený spoločnosťou Dell, nespadá pod ustanovenia záruky.
  - ⚠ **UPOZORNENIE:** Uzemnite sa pomocou uzemňovacieho pásika na zápästí alebo opakovaným dotýkaním sa nenatretého kovového povrchu (ako napríklad konektora na vašom počítači), aby ste predišli elektrostatickému výboju.
1. Postupujte podľa pokynov v časti [Skôr než začnete](#).
  2. Zložte kryt počítača (pozrite [Zloženie krytu počítača](#)).
  3. Na systémovej doske vyhľadajte 3-kolíkovú prepajku resetovania CMOS (CMOSCLR1) (pozrite [Komponenty systémovej dosky](#)).
  4. Odpojte 2-kolíkovú prepajku z pólov 2 a 3 a nasuňte ju na póly 1 a 2.

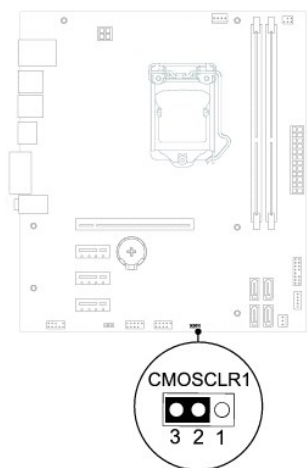

5. Vyčkejte asi pět sekund, kým sa zmaže nastavenie CMOS.
6. Vytiahnite 2-košíkovú prepinku z kolíkov 1 a 2 a znovu ju nasuňte na kolíky 2 a 3.
7. Nasaďte kryt počítača (pozrite [Inštalácia krytu počítača](#)).
8. Počítač a zariadenia zapojte do elektrických zásuviek a zapnite ich.

---

[Späť na stranu s obsahom](#)

[Späť na stranu s obsahom](#)

## Technický prehľad

Servisná príručka pre Dell™ Inspiron™ 620s

- [Pohľad do vnútra vášho počítača](#)
- [Komponenty systémovej dosky](#)

- VAROVANIE:** Pred prácou vnútri počítača si prečítajte bezpečnostné pokyny, ktoré ste dostali s vaším počítačom. Ďalšie informácie o bezpečnosti a overených postupoch nájdete na stránke so zákonnými požiadavkami portálu [www.dell.com](http://www.dell.com) na adrese [www.dell.com/regulatory\\_compliance](http://www.dell.com/regulatory_compliance).
- VAROVANIE:** Uzemnite sa pomocou uzemňovacieho pásika na zápästí alebo opakovaným dotýkaním sa nenatretého kovového povrchu (ako napríklad konektora na vašom počítači), aby ste predišli elektrostatickému výboju.
- UPOZORNENIE:** Opravovať počítač môže len oprávnený servisný technik. Poškodenie v dôsledku servisu, ktorý nie je oprávnený spoločnosťou Dell, nespadá pod ustanovenia záruky.

### Pohľad do vnútra vášho počítača

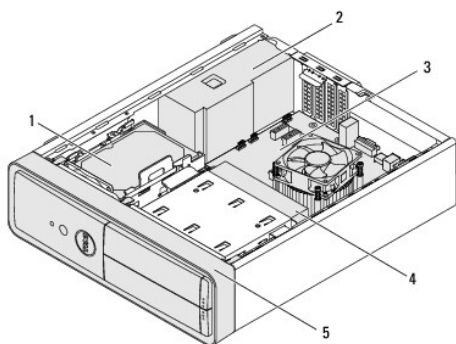

1	pevný disk	2	napájanie
3	systémová karta	4	optická jednotka
5	predný rám		

### Komponenty systémovej dosky

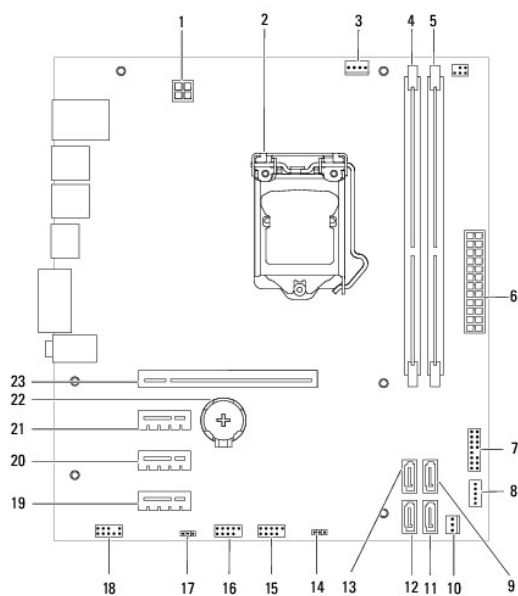

1	konektor napájania (ATX12V)	2	zásuvka procesora
3	konektor ventilátora procesora (FAN_CPU)	4	konektor pamäťového modulu (DIMM1)
5	konektor pamäťového modulu (DIMM2)	6	hlavný konektor napájania (ATX)
7	konektor spínača napájania (LEDH1)	8	konektor vnútorného reproduktora (INTSPKR1)
9	konektor jednotky SATA (SATA 2)	10	konektor ventilátora skrinky (FAN_SYS1)
11	konektor jednotky SATA (SATA 1)	12	konektor jednotky SATA (SATA 0)
13	konektor jednotky SATA (SATA 3)	14	prepojka resetovania CMOS (CMOSCLR1)
15	konektor USB na prednom paneli (USBF2)	16	konektor USB na prednom paneli (USBF1)
17	prepojka resetovania hesla (PSWDCLR1)	18	konektor zvuku na prednom paneli (AUDIOF1)
19	zásuvka pre kartu PCI Express x1 (SLOT4)	20	zásuvka pre kartu PCI Express x1 (SLOT3)
21	zásuvka pre kartu PCI Express x1 (SLOT2)	22	objímka batérie (BT1)
23	zásuvka pre kartu PCI Express x16 (SLOT1)		

[Späť na stranu s obsahom](#)